

SHARP®

LC-40LE820E
LC-40LE820ERU
LC-40LU820E
LC-46LE820E
LC-46LE820ERU
LC-46LU820E
LC-52LE820E
LC-52LE820ERU

LC-40LE810E
LC-40LE810ERU
LC-40LX810E
LC-46LE810E
LC-46LE810ERU
LC-46LX810E

LCD COLOUR TELEVISION
LCD-FARBFERNSEHGERÄT
TÉLÉVISEUR COULEUR À ÉCRAN
CRISTAUX LIQUIDES (LCD)
TELEVISORE A COLORI LCD
LCD-KLEURENTELEVISIE
TELEVISIÓN EN COLOR LCD
TELEVISOR DE CRISTAL LÍQUIDO
LCD RENKLI TELEVÍZYON
КОЛЬОРОВИЙ ТЕЛЕВІЗОР З
РІДКОКРИСТАЛІЧНИМ ДИСПЛЕЄМ
ЦВЕТНОЙ ТЕЛЕВІЗОР С
ЖИДКОКРИСТАЛЛИЧЕСКИМ ДИСПЛЕЕМ

OPERATION MANUAL
BEDIENUNGSANLEITUNG
MODE D'EMPLOI
MANUALE DI ISTRUZIONI
GEBRUIKSAANWIJZING
MANUAL DE MANEJO
MANUAL DE OPERAÇÃO
KULLANMA KILAVUZU
ІНСТРУКЦІЯ З ЕКСПЛУАТАЦІЇ
ІНСТРУКЦІЯ ПО ЕКСПЛУАТАЦІИ

AQUOS LED



**HD
TV**
1080p

DOLBY
DIGITAL PLUS

HDMI
HIGH-DEFINITION MULTIMEDIA INTERFACE

DVB
Digital Video
Broadcasting

DIVX
HD

ENGLISH

DEUTSCH

Français

ITALIANO

NEDERLANDS

ESPAÑOL

PORTUGUÊS



TÜRKÇE

Українська

РУССКИЙ



SPECIAL NOTE FOR USERS IN THE U.K.

The mains lead of this product is fitted with a non-rewireable (moulded) plug incorporating a 13A fuse. Should the fuse need to be replaced, a BSI or ASTA approved BS 1362 fuse marked  or  and of the same rating as above, which is also indicated on the pin face of the plug, must be used.

Always refit the fuse cover after replacing the fuse. Never use the plug without the fuse cover fitted.

In the unlikely event of the socket outlet in your home not being compatible with the plug supplied, cut off the mains plug and fit an appropriate type.

DANGER:

The fuse from the cut-off plug should be removed and the cut-off plug destroyed immediately and disposed of in a safe manner.

Under no circumstances should the cut-off plug be inserted elsewhere into a 13A socket outlet, as a serious electric shock may occur.

To fit an appropriate plug to the mains lead, follow the instructions below:

IMPORTANT:

The wires in the mains lead are coloured in accordance with the following code:

Blue: Neutral

Brown: Live

As the colours of the wires in the mains lead of this product may not correspond with the coloured markings identifying the terminals in your plug, proceed as follows:

- The wire which is coloured blue must be connected to the plug terminal which is marked N or coloured black.
- The wire which is coloured brown must be connected to the plug terminal which is marked L or coloured red.

Ensure that neither the brown nor the blue wire is connected to the earth terminal in your three-pin plug.

Before replacing the plug cover make sure that:

- If the new fitted plug contains a fuse, its value is the same as that removed from the cut-off plug.
- The cord grip is clamped over the sheath of the mains lead, and not simply over the lead wires.

IF YOU HAVE ANY DOUBT, CONSULT A QUALIFIED ELECTRICIAN.

- Las ilustraciones y la OSD en este manual del usuario tienen una función meramente explicativa y pueden tener pequeñas diferencias con las operaciones reales.
- Los ejemplos utilizados en este manual se basan en el modelo LC-46LE820E.

Estimado cliente de SHARP

Gracias por comprar el televisor en color SHARP LCD. Para asegurarse de que usa el producto de forma segura y evitar problemas de funcionamiento, lea atentamente las **Precauciones importantes de seguridad** antes de usar el producto.

Marcas comerciales

- "HDMI, el logotipo HDMI y High-Definition Multimedia Interface son marcas comerciales o marcas registradas de HDMI Licensing LLC."

- Fabricado bajo licencia de Dolby Laboratories.
- "Dolby" y el símbolo de la doble D son marcas comerciales de Dolby Laboratories.

- El logotipo "HD TV 1080p" es una marca comercial de EICTA.

- El logotipo DVB es la marca registrada del proyecto Digital Video Broadcasting—DVB.

- LCフォント、LCFONT、エルシーフォント y el logotipo LC son marcas registradas de SHARP Corporation. Este producto tiene incrustada tecnología LC Font, la cual fue desarrollada por SHARP Corporation para la visualización nítida de caracteres fáciles de leer en una pantalla LCD. Sin embargo, otras fuentes no LCD se usan para visualizar algunas páginas de pantalla.

- DivX® es una marca registrada de DivX, Inc., y se usa bajo licencia.

- ACERCA DEL VÍDEO DIVX: DivX® es un formato de video digital creado por DivX, Inc. Este es un equipo DivX Certified oficial que reproduce video DivX. Para más información y herramientas de software para convertir sus archivos a video DivX visite www.divx.com.
- ACERCA DEL VÍDEO BAJO DEMANDA DIVX: Este equipo DivX Certified® debe registrarse para poder reproducir contenido de video bajo demanda (VOD) DivX. Para generar el código de registro, localice la sección DivX VOD en el menú de configuración del equipo. Vaya a vod.divx.com con este código para completar el proceso de registro y aprender más sobre DivX VOD.

- "x.v.Colour" y **x.v.Colour** son marcas comerciales de Sony Corporation.

Introducción	2
Precauciones importantes de seguridad	2
Nombre de pieza	3
¿Qué es el Menú?.....	5
Accesorios suministrados	6
Preparación	7
Acoplamiento del soporte	7
Utilización del mando a distancia	8
Guía rápida	9
Resumen de la primera puesta en servicio	9
Antes de conectar la alimentación.....	10
Inserción de la tarjeta CA en el módulo CI.....	10
Instalación automática inicial.....	11
Viendo televisión	14
Operación diaria	14
EPG.....	16
Teletexto	19
Conexión de dispositivos externos	20
Conexiones de video	20
Conexiones de audio	22
AQUOS LINK	23
Control de equipos HDMI utilizando AQUOS LINK... ..	23
Conexión de AQUOS LINK	23
Configuración de AQUOS LINK.....	24
Operación de un dispositivo AQUOS LINK.....	25
Ajuste básico	26
Ajustes de imagen	26
Ajustes del audio	28
Ajustes de ahorro de energía	29
Ajustes de canal	30
Ajustes de Contraseña/Bloqueo.....	33
Ajustes del idioma.....	34
Ajustes útiles.....	34
Funciones de visualización útiles	35
Time shift	35
Selección de tamaño de la imagen	37
Ajustes de la visualización	39
Otras funciones útiles	40
Ajuste cuando se utilizan dispositivos externos... ..	40
Funciones adicionales.....	41
Conexión a un equipo USB.....	42
Conexión de un servidor para la red Hogar	42
Medio USB/Red Hogar	42
Compatibilidad del equipo USB/servidor para red Hogar	45
Selección del tamaño de imagen para modo video	45
Conexión de un PC	46
Conexión de un PC.....	46
Visualización de una imagen de PC en la pantalla.....	46
Especificaciones del puerto RS-232C	48
Apéndice	50
Búsqueda de errores	50
Actualización de su televisor via DVB-T.....	51
Obtención de información sobre actualización	51
Actualización de su televisor via USB	52
Especificaciones	54
Especificaciones medioambientales.....	55
Proyecciones dimensionales	57
Protección medioambiental.....	58
Eliminación del televisor al terminar su vida útil.... ..	59

Introducción

Precauciones importantes de seguridad

- Limpieza—Desconecte el cable de CA de la toma de CA antes de limpiar el aparato. Utilice un paño húmedo para limpiar. No utilice productos de limpieza líquidos o en aerosol.
- Use un paño húmedo para limpiar cuidadosamente el panel cuando esté sucio. Para proteger el panel, no use un paño con sustancias químicas para limpiarlo. Las sustancias químicas pueden causar daño o grietas en la caja del televisor.
- Agua y humedad—No use el aparato cerca del agua, por ejemplo cerca de bañeras, lavabos, fregaderos, lavadoras, piscinas o en sótanos húmedos.
- No coloque floreros o cualquier recipiente lleno de agua sobre el aparato. El agua podría derramarse sobre el aparato y ocasionar un incendio o descarga eléctrica.
- Soporte—No coloque el producto en un carrito, soporte, trípode o mesa inestable. Si lo hace, el producto podrá caerse y estropearse o causar lesiones graves a personas. Utilice solamente un carrito, soporte, trípode, ménsula o mesa recomendado por el fabricante o vendido junto con el producto. Cuando coloque el producto en una pared, asegúrese de seguir las instrucciones del fabricante. Utilice solamente el hardware de montaje recomendado por el fabricante.
- Al trasladar o cambiar de sitio el aparato colocado sobre un soporte móvil, éste debe moverse con cuidado. Las paradas bruscas, la fuerza excesiva o los desniveles del suelo pueden hacer que el aparato se caiga del soporte móvil.
- Ventilación—Las entradas de ventilación y demás aberturas de la carcasa están diseñadas para ventilación. No cubra ni bloquee estas aberturas ya que podría producir un recalentamiento del aparato y además acortaría su vida útil. No ponga el aparato sobre una cama, sofá, alfombra o superficie similar, podrían quedar bloqueadas las aberturas de ventilación. Este producto no está diseñado para instalación empotrada; no lo coloque en lugares cerrados, tales como librerías o estanterías, a menos que tenga una ventilación adecuada o el fabricante lo especifique.
- La pantalla LCD usada en este aparato es de cristal. Por lo tanto, puede romperse si el televisor se cae o recibe un golpe. Si se rompe la pantalla LCD, tenga cuidado de no hacerse daño con los cristales rotos.
- Fuentes de calor—Mantenga el aparato alejado de fuentes de calor tales como radiadores, calefactores, estufas y cualquier artefacto que genere calor (incluidos los amplificadores).
- Para evitar incendios, nunca ponga velas sobre el televisor o cerca del mismo.
- Para evitar incendios o descargas eléctricas, no coloque el cable de CA eléctrica debajo del televisor o de objetos pesados.
- Auriculares—No ajuste el volumen a un nivel alto. Los expertos en audición recomiendan que no se escuche a volúmenes altos durante períodos largos.
- No deje la imagen detenida durante mucho tiempo, esto podría causar que la imagen consecutiva permanezca igual.
- Habrá consumo de energía siempre que el enchufe esté conectado.
- Revisión—No intente revisar el producto usted mismo. La extracción de las cubiertas puede exponerle a alta tensión y a otras condiciones peligrosas. Para ejecutar la revisión solicite una persona cualificada.

La pantalla LCD es un producto de alta tecnología, dada su alta resolución en la reproducción de imagen. Debido a la gran cantidad de píxeles, ocasionalmente algún píxel no activo puede aparecer en la pantalla como un punto azul, verde o rojo. Esto estaría dentro de las especificaciones del producto y no constituye un fallo.

Precauciones al transportar el televisor

Cuando transporte el televisor, no lo tome nunca por los altavoces. El televisor deberá ser transportado siempre por dos personas que lo tomarán con ambas manos, una a cada lado del televisor.



ADVERTENCIA

Para prevenir propagación de incendio, mantenga en todo momento velas y otras llamas descubiertas lejos de este producto.



Introducción

Nombre de pieza

Mando a distancia

- 1 TV (Espera/Encendido)**
(Página 14)
- 2 ATV**
Pulse para acceder al modo de televisión analógica convencional.
DTV
Pulse para acceder al modo televisión digital.
SAT
Esta función no está disponible para las series de modelos 820 y 810.
RADIO
DTV: Cambiar entre los modos RADIO y Datos.
 - Cuando por DVB sólo se transmiten emisiones de datos (sin emisiones de radio), se saltarán las emisiones de radio.
- 3 Botones AQUOS LINK**
Si un equipo externo, como un reproductor AQUOS BD está conectado mediante cables HDMI y es compatible con AQUOS LINK, puede utilizar estos botones AQUOS LINK. Para los detalles consulte las páginas 23 y 25.
 - Los cuatro botones (◀◀, ▶▶, ◀▶, ▶◀) funcionan durante time shift para la serie de modelos 820.
- 4 TIME SHIFT (READY/)**
Pulselo para grabar temporalmente un programa que está viendo si desea interrumpir un programa, por ejemplo, para responder una llamada telefónica (Páginas 35–36).
 - Esta función sólo está disponible para la serie de modelos 820.
- 5 Botones numéricos 0–9**
Ajustar el canal.
Introducir los números deseados. Pone la página en el modo de teletexto.
 - Cuando en el ajuste de país en "Autoinstalación" (Página 30) están seleccionados los cinco países nórdicos (Suecia, Noruega, Finlandia, Dinamarca o Islandia), los servicios de DTV son de cuatro dígitos. Cuando está seleccionado otro país, los servicios de DTV son de tres dígitos.
- 6 (Retroceso)**
Pulselo para volver al canal o entrada externa que se seleccionó previamente.
- 7 1/2/1+1/2 (Modo de sonido)**
Selecciona un modo múltiplex de sonido (Página 15).
(Modo panorámico)
Selecciona un modo panorámico (Páginas 37, 45 y 46).
- 8 (Silenciamiento)**
Activar/desactivar el sonido del televisor.

LE820E/LE820ERU/LU820E

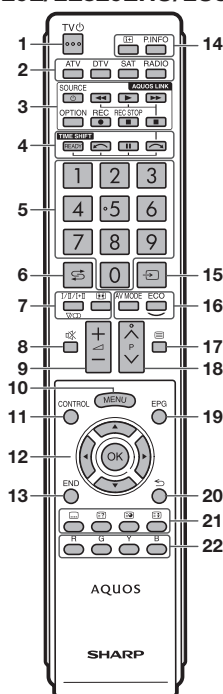

LE810E/LE810ERU/LX810E

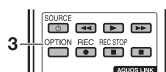

- 9 +/- (Volumen)**
Aumentar/disminuir el volumen del televisor.
- 10 MENU**
Activar/desactivar la pantalla de "Menú".
- 11 CONTROL**
Pulselo para visualizar el panel para operar algunas funciones en la pantalla.
- 12 ▲/▼/◀/▶ (Cursor)**
Selecciona un elemento deseado en la pantalla de configuración.
OK
Ejecute un comando en la pantalla de "Menú".
ATV/DTV: Visualiza "Lista CAN" cuando no está activa ninguna otra pantalla de "Menú".

- 13 END**
Para salir de la pantalla de "Menú".
- 14 (Información de la pantalla)**
Pulse para visualizar la información de la emisora (número de canal, señal, etc.) en la esquina superior derecha de la pantalla (Página 39).
P. INFO
Pulselo para visualizar información de programa transmitida a través de emisión de vídeo digital (DTV solamente).
- 15 (Entrada)**
Selecciona una fuente de entrada (Página 15).
- 16 AV MODE**
Selecciona un ajuste de vídeo (Página 26).
ECO (Estándar/Avanzado/ Apagado)
Seleccione el ajuste "Ahorro energía" (Página 29).
- 17 (Teletexto)**
ATV: Visualiza teletexto analógico (Página 19).
DTV: Selecciona MHEG-5 y teletexto para DTV (Página 19).
- 18 P A V**
Selecciona el canal de televisión.
- 19 EPG**
DTV: Visualizar la pantalla EPG (Páginas 16–18).
- 20 (Retornar)**
Retorna a la pantalla de "Menú" anterior.
- 21 Botones para operaciones útiles**
 - (Subtítulos)**
Activar/desactivar idiomas de los subtítulos (Páginas 19 y 34).
 - (Presentación de teletexto oculto)**
(Página 19)
 - (Subpágina)**
(Página 19)
 - (Congelación/Retención)**
Pulse para congelar una imagen en movimiento en la pantalla. Teletexto: Detiene automáticamente la actualización de páginas de teletexto o cancela el modo de retención.
- 22 Botones R/G/Y/B (Color)**
Los botones coloreados se utilizan correspondientemente para seleccionar los elementos coloreados en la pantalla (p.e., EPG, MHEG-5, Teletexto).

Introducción

Televisor (vista frontal)

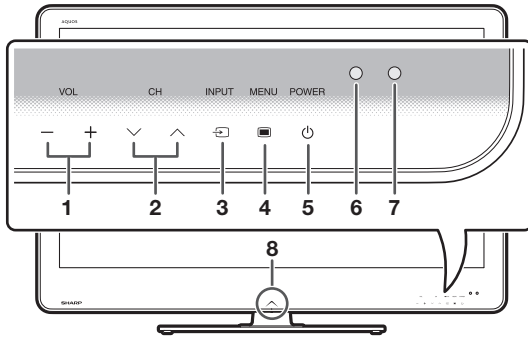

- 1 **VOL** - / + (Botones de volumen)
- 2 **CH** √ / ^ (Botones de programación [canales])
- 3 **INPUT** ↔ (Botón de fuente de entrada)
- 4 **MENU** □ (Botón de menú)
- 5 **POWER** ⏻ (Botón de alimentación)
- 6 Sensor OPC
- 7 Sensor del mando a distancia
- 8 LED de iluminación

Televisor (vista trasera)

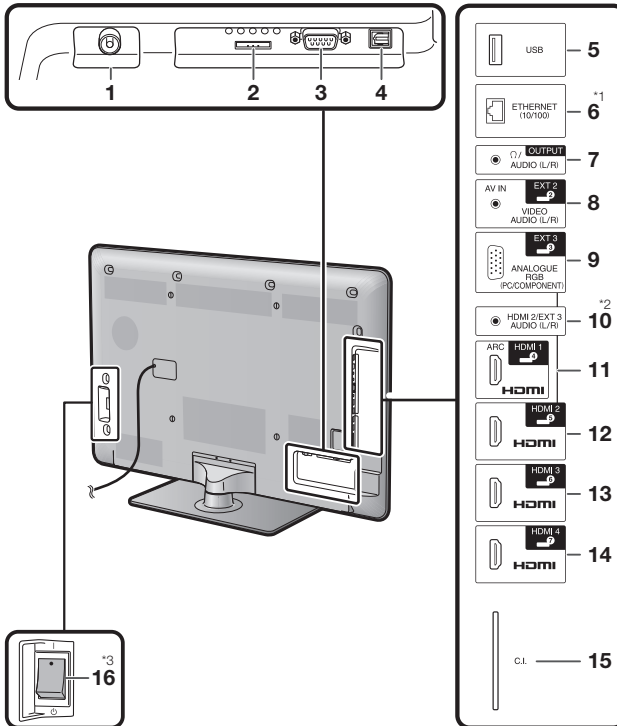

- 1 Terminal antena
- 2 Terminal EXT 1 (RGB)
- 3 Terminal RS-232C
- 4 Terminal DIGITAL AUDIO OUTPUT
- 5 Terminal USB
- 6 Terminal ETHERNET (10/100)
- 7 Terminal OUTPUT (Auriculares/AUDIO (L/R))
- 8 Terminal EXT 2 (AV IN/VIDEO/AUDIO (L/R))
- 9 Terminal EXT 3 (ANALOGUE RGB (PC/COMPONENT))
- 10 Toma HDMI 2/EXT 3 AUDIO (L/R)
- 11 Terminal HDMI 1 (HDMI/ARC)
- 12 Terminal HDMI 2 (HDMI)
- 13 Terminal HDMI 3 (HDMI)
- 14 Terminal HDMI 4 (HDMI)
- 15 Ranura C.I. (COMMON INTERFACE)
- 16 Interruptor MAIN POWER

ADVERTENCIA

- La presión del sonido excesivo proveniente de auriculares puede causar sordera.
- No ajuste el volumen a un nivel alto. Los expertos en audición recomiendan que no se escuche a volúmenes altos durante períodos largos.

*1 Este terminal no está disponible para la serie de modelos 810.

*2 Los terminales HDMI 2 y EXT 3 pueden utilizar el mismo terminal de entrada de audio (HDMI 2/EXT 3 AUDIO (L/R)). Sin embargo, en el menú "Selección de audio" debe estar seleccionado el elemento adecuado (Para los detalles consulte la página 28).

*3 Cuando el interruptor MAIN POWER está apagado (⏻), la cantidad de energía eléctrica consumida se reducirá a 0,01 W o menos. Sin embargo, a diferencia de cuando se desenchufa el cable de CA, la alimentación no está totalmente desconectada.

Introducción

¿Qué es el Menú?

Para ejecutar ajustes en el televisor necesita hacer aparecer la OSD. A la OSD para los ajustes se le llama "Menú". El "Menú" permite diversas configuraciones y ajustes.

Operación básica

1

Visualización de la Pantalla Menú

Pulse **MENU** y se visualizará la pantalla del "Menú".

3

Salir de la pantalla Menú

La operación abandonará la pantalla "Menú" si pulsa **END** antes de haberse completado.

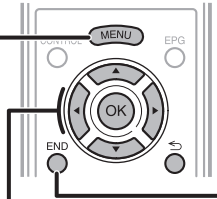

2

Seleccionar un elemento

El "Menú" se clasifica por categorías de ajustes para visionado de televisión mejorado.

Selección en el Menú

- 1 Pulse **◀/▶** para seleccionar el menú deseado y luego pulse **OK**. Pulse **↶** para regresar a la categoría de menú anterior.
- 2 Pulse **◀/▶** para seleccionar el submenú deseado y luego pulse **OK**.
- 3 Pulse **▲/▼** para seleccionar el elemento que desea seleccionar/ajustar, y luego pulse **OK**.

Selección de opciones

- 4 Pulse **▲/▼** o **◀/▶** para configurar el control para visionado de televisión mejorado, y luego pulse **OK**.

EJEMPLO

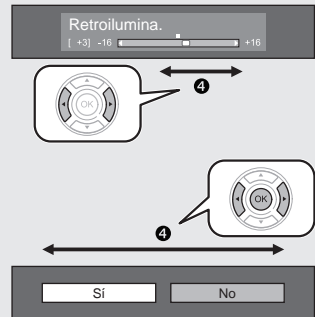

NOTA

- Consulte la visualización de la guía debajo de la barra de menú para ver cuándo pulsar el botón **OK** button.



LCFONT

Este producto tiene incrustada tecnología LC Font, la cual fue desarrollada por SHARP Corporation para la visualización nítida de caracteres fáciles de leer en pantallas LCD.











NOTA

- Las opciones de "Menú" son diferentes en los modos de entrada seleccionados, pero los procedimientos de operación son los mismos.
- Los elementos con  no pueden seleccionarse por varias razones.
- Algunos elementos no pueden seleccionarse, dependiendo de los tipos de señales, los ajustes opcionales o los dispositivos conectados.

Introducción

Operación sin un mando a distancia

Esta función es útil cuando no tiene a mano el mando a distancia.

- 1 Pulse **MENU**  y se visualizará la pantalla del "Menú".
- 2 Pulse **CH**  /  en lugar de  /  o **VOL**  /  en lugar de  /  para seleccionar el elemento.
- 3 Pulse **INPUT**  para completar el ajuste.

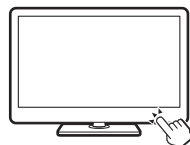

Acerca de la visualización de la guía

La visualización de la guía debajo de la barra de menú muestra operaciones para la OSD.

- La barra de arriba es una guía operacional para el mando a distancia. La barra cambiará de acuerdo con cada pantalla de ajuste de menú.



Accesorios suministrados

Mando a distancia (x 1)



Páginas 3 y 8

Pila alcalina tamaño "AAA" (x 2)



Página 8

Abrazadera para cable (x 1)

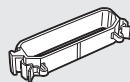

Página 10

Cable de componente RGB (x 1)

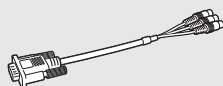

Página 21

Cable SCART (x 1)

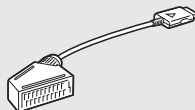

Página 21

Cable AV (x 1)

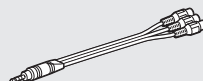

Páginas 21 y 22

Soporte (x 1)

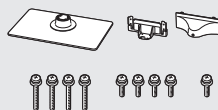

Página 7

Manual del usuario (Esta publicación)



Preparación

Acoplamiento del soporte

- Antes de empezar a trabajar, extienda un material blando sobre la superficie donde va a colocar el televisor. Esto evitará que se estropee la pantalla.

PRECAUCIÓN

- **Acople el soporte en la dirección correcta.**
- **Cerciórese de seguir las instrucciones. La instalación incorrecta del soporte puede causar la caída del televisor.**

- 1** Confirme que se han suministrado nueve tornillos (cuatro tornillos largos y cinco tornillos cortos) con el soporte.

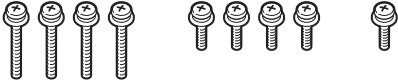

- 2** Acople a la base el poste de apoyo para soporte utilizando los cuatro tornillos largos con un destornillador como se muestra.

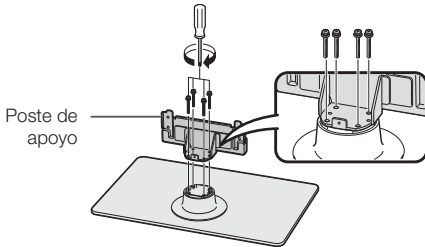

- 3** Inserte el soporte en las aberturas en la parte inferior del televisor (sostenga el soporte de forma que no caiga desde el borde del área de la base).

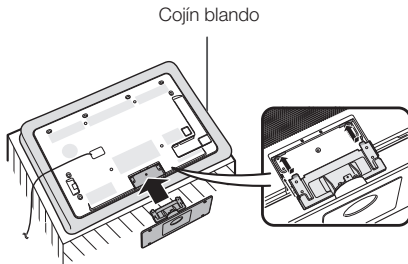

- 4** Inserte y apriete cuatro tornillos cortos en los cuatro agujeros en la parte trasera del televisor.

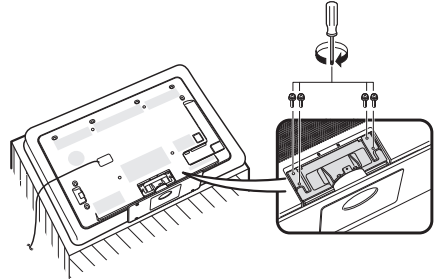

- 5** Acoplamiento de la cubierta del soporte.

- ① Deslice la cubierta del soporte en los dos cierres en la base del soporte.
- ② Inserte y apriete un tornillo corto en el agujero en el centro de la cubierta del soporte.

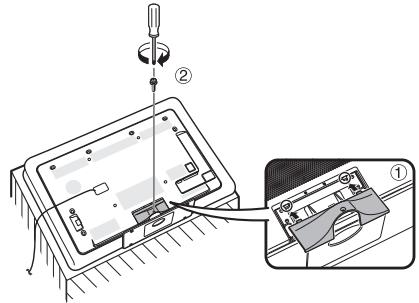

NOTA

- Para separar el soporte, ejecute los pasos anteriores en el orden inverso.
- Con este producto no se suministra un destornillador.
- La base del soporte es de cristal. Por lo tanto, tenga cuidado de no dejar caer la base del soporte ni de aplicar presión sobre la misma.
- No coloque objetos pesados sobre la base del soporte.

Preparación

Utilización del mando a distancia

Colocación de las pilas

Antes de utilizar el televisor por primera vez, coloque las dos pilas alcalinas tamaño "AAA" suministradas. Cuando se agoten las pilas o el mando a distancia no funcione, reemplace las pilas por otras nuevas que sean también del tamaño "AAA".

- 1 Abra la tapa de las pilas.
- 2 Coloque las dos pilas alcalinas tamaño "AAA" suministradas.
 - Coloque las pilas según se indica mediante los signos de polaridad (+) y (-) en el compartimiento de pilas.
- 3 Cierre la tapa de las pilas.

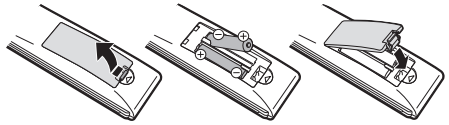

PRECAUCIÓN

La utilización inadecuada de las pilas puede resultar en fuga del electrolito o en explosión. Cerciérese de seguir las instrucciones indicadas a continuación.

- No mezcle pilas de diferentes tipos. Las características difieren entre los diferentes tipos de pila.
- No mezcle pilas nuevas con pilas viejas. Hacerlo puede acortar la duración de las pilas nuevas o causar una fuga en las pilas viejas.
- Extraiga las pilas tan pronto como se hayan agotado. Las fugas en las pilas pueden causar corrosión. Si detecta alguna fuga, absorbala con un paño.
- Se supone que las pilas suministradas con el aparato pueden tener una duración menor debido a las condiciones de almacenamiento.
- Extraiga las pilas de la unidad si no va a utilizar el mando a distancia durante un periodo de tiempo prolongado.
- Al reemplazar las pilas, use pilas alcalinas en lugar de las de zinc-carbón.

Nota sobre la eliminación de las pilas

Las pilas suministradas no contienen materiales nocivos como cadmio, plomo o mercurio.

Las regulaciones relativas a las pilas usadas estipulan que las pilas no pueden arrojarse con la basura doméstica.

Deposite las pilas usadas sin coste en los contenedores de recolección designados colocados en los comercios.

Ángulo de la unidad de mando a distancia

Utilice el mando a distancia apuntándolo hacia el sensor del mando a distancia. Los objetos ubicados entre el mando a distancia y el sensor pueden impedir el funcionamiento apropiado.

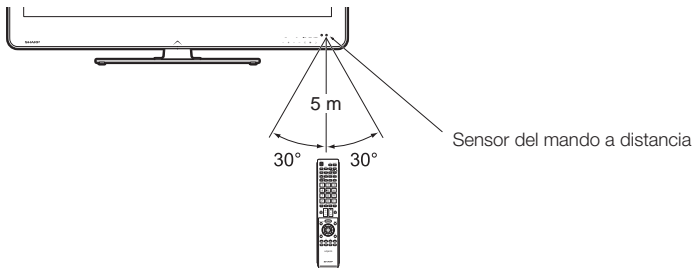

Precauciones relacionadas con el mando a distancia

- No exponga el mando a distancia a golpes. Además, no exponga el mando a distancia a líquidos, y no lo deje en lugares excesivamente húmedos.
- No exponga el mando a distancia a la luz solar directa. El calor podría deformarlo.
- El mando a distancia puede que no funcione correctamente si el sensor del mando a distancia del televisor está bajo la luz solar directa o una fuente de iluminación intensa. En tal caso, cambie el ángulo de la iluminación o el del televisor o utilice el mando a distancia más cerca del sensor del mando a distancia.

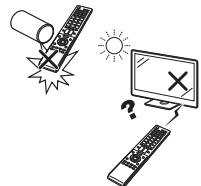

Guía rápida

Resumen de la primera puesta en servicio

Al utilizar el televisor por primera vez siga estos pasos uno a uno. Dependiendo de la instalación y conexión de su televisor puede que algunos pasos no sean necesarios.

1

Preparación

- 1 Conecte el cable de la antena al terminal de la antena (Página 10).

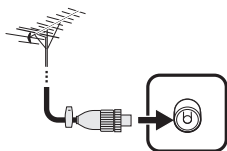

- 2 De ser necesario, inserte la tarjeta CA en la ranura CI para ver emisiones codificadas (Página 10).

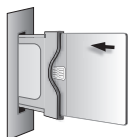

- 3 Enchufe el cable de CA en la toma de CA (Página 10).

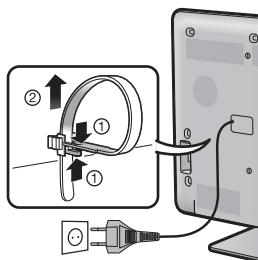

La forma del producto varía en algunos países.

2

Ejecute los ajustes iniciales

- 1 Compruebe que el interruptor MAIN POWER en la parte trasera del televisor está encendido (I).

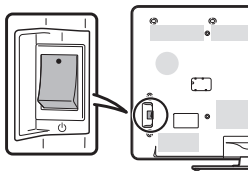

- El ajuste predeterminado para el interruptor MAIN POWER es encendido (I).

- 2 Encienda la alimentación usando **POWER** (I) en el televisor (Página 14).

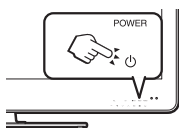

- 3 Ejecute la instalación automática inicial (Página 11).

- ✓ Ajuste del idioma
- ✓ Ajuste Hogar/Tienda
- ✓ Ajuste del país
- ✓ Ajuste de búsqueda de canal



Iniciar búsqueda de canales

3

Ver televisión

- 1 ¡Felicitaciones! Ahora puede ver televisión.
- 2 De ser necesario, ajuste la antena para obtener la máxima recepción de señal (Página 13).

Conectar dispositivos externos

- 1 Conecte aquí dispositivos externos como un reproductor/grabador de DVD, según las instrucciones (Páginas 20–22).

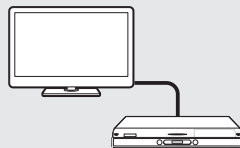

- 2 Conecte aquí dispositivos de audio externos como altavoces/amplificadores, según las instrucciones (Página 22).



Antes de conectar la alimentación

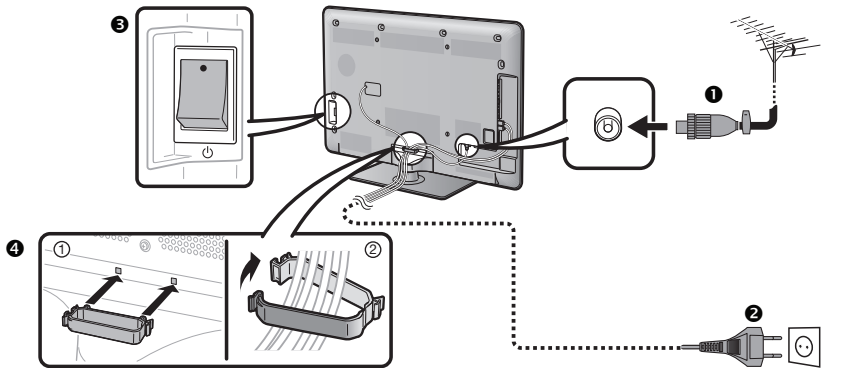

- 1 Enchufe estándar DIN45325 (IEC 169-2) Cable coaxial de 75 Ω
- 2 Cable de CA (la forma del producto varía en algunos países)
- 3 Compruebe que el interruptor MAIN POWER en la parte trasera del televisor está encendido (I).
- 4 Abrazadera para cable (una los cables con la abrazadera)

Coloque el televisor cerca de la toma de CA, y mantenga el enchufe al alcance de la mano.

Inserción de la tarjeta CA en el módulo CI

Para recibir programas digitales codificados, en la ranura CI de su televisor deben insertarse un módulo de interfaz común (módulo CI) y una tarjeta CA.

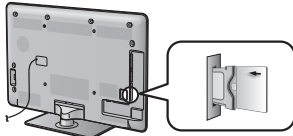

- 1 Inserte cuidadosamente el módulo CI en la ranura CI con la cara del contacto hacia adelante.
- 2 El logotipo en el módulo CI debe mirar hacia afuera, desde la parte trasera del televisor.

Verificación de información del módulo CI

Vaya a “Menú” > “Instalación” > “Opciones” > “Menú CI”.

- Este menú sólo está disponible para programas digitales.
- El contenido de este menú depende del proveedor del modulo CI.

Módulo

Se visualiza información general sobre el módulo CI.

Menú

Se visualizan los parámetros de ajuste de cada tarjeta CA.

Información

Aquí puede introducir valores numéricos, como contraseñas.

NOTA

- Certificar la clave de licencia cuando inserta por primera vez una tarjeta CA en el módulo CI compatible con CI+ demora aproximadamente 30 segundos. Este proceso puede fallar cuando no hay entrada de antena o si usted nunca ha ejecutado “Autoinstalación”.
- El módulo CI compatible con CI+ en ocasiones actualiza su firmware. Puede que no reciba ninguna imagen en el televisor antes de la actualización. Durante la actualización sólo puede usar el botón de alimentación.
- El módulo CI compatible con CI+ no le permite dar salida a programas con protección contra copia usando la salida del monitor. En este caso, cuando se pulse **P. INFO** en la información del programa se mostrará el icono de protección contra copia*.
- * Icono de protección:
- Si el televisor muestra un mensaje de confirmación de actualización para la tarjeta CA mientras se reciben emisiones compatibles con CI+, siga las instrucciones en la pantalla.
- Asegúrese de que el módulo CI esté insertado correctamente.

Instalación automática inicial

Cuando se enciende el televisor por primera vez después de la compra, aparece el asistente de la instalación automática inicial. Siga los menús y haga los ajustes necesarios uno tras otro.

Confirme lo siguiente antes de conectar la alimentación

- ¿Está conectado el cable de la antena?
- ¿Está enchufado el cable de CA?
- ¿Está encendido el interruptor MAIN POWER (I)?

- 1 Pulse **POWER** (⏻) en el televisor.
 - Aparece el asistente de la instalación automática inicial.
- 2 Ajuste del idioma de la OSD.
Pulse **▲/▼/◀/▶** para seleccionar el idioma deseado, y luego pulse **OK**.
- 3 Selección de la ubicación del televisor.

HOGAR

TIENDA

Pulse **◀/▶** para seleccionar donde usará este televisor, y luego pulse **OK**.

- La pantalla de confirmación sólo aparece cuando se selecciona "TIENDA". Pulse **◀/▶** para seleccionar "Sí" o "No".
 - HOGAR: El valor predeterminado para el ajuste "Modo AV" será "ESTÁNDAR".
 - TIENDA: El valor predeterminado para el ajuste "Modo AV" será "DINÁMICO (Fija)". Si se cambia el "Modo AV", el televisor retornará automáticamente a "DINÁMICO (Fija)" cuando no haya señal de entrada desde el televisor o el mando a distancia durante 30 minutos.
 - TIENDA: Después de completarse la autoinstalación inicial se visualizará una imagen de demostración. Si seleccionó "TIENDA" por error, vaya a "Instalación" > "Ajustes del visionado" > "Reiniciar" > seleccione "HOGAR" otra vez.
- 4 Ajuste del país.
Pulse **▲/▼/◀/▶** para seleccionar el país o región, y luego pulse **OK**.
 - Este ajuste de pantalla sólo aparece durante la instalación inicial.

NOTA

- Si ajustó "Suecia" en el ajuste de país, puede seleccionar el proveedor de cable "ComHem". Para los ajustes de "ComHem", consulte la marca **ComHem** en los siguientes pasos o instrucciones.

5 Iniciar búsqueda de canales.

Búsqueda digital

Búsqueda analógica

Pulse **◀/▶** para seleccionar "Búsqueda digital" o "Búsqueda analógica", y luego pulse **OK**.

- Para ver tanto emisiones analógicas como emisiones digitales, debe ejecutar el ajuste autoinstalación para cada formato (Página 30).
- Si quiere buscar más emisiones, ejecute "Búsqueda adicional" desde el menú "Configuración inicial" (Páginas 30–32).

NOTA

- Si enciende la alimentación del televisor mientras ejecuta una búsqueda de canal, no aparecerá el asistente de la instalación automática inicial. La función de autoinstalación le permite ejecutar la instalación nuevamente desde "Instalación" > "Ajustes del visionado" (Página 30).
- El asistente de la instalación automática inicial se abortará si deja el televisor sin atender durante 30 minutos antes de la búsqueda de canales.
- Después de completarse la Autoinstalación inicial, el código secreto predeterminado se ajusta automáticamente a "1234". Para cambiar el ajuste del código secreto, consulte **Ajustes de Contraseña/Bloqueo** (Página 33). Para borrar el ajuste del código secreto (ya no será necesario introducir un código secreto), consulte **BORRADO DEL CÓDIGO SECRETO** (Página 50).
- Cuando "Italia" está seleccionada en el ajuste de país, el valor predeterminado de restricción de edad se ajusta a 18.

Ajuste de emisión digital

Pulse **◀/▶** para seleccionar "Terrestre" o "Cable", y luego pulse **OK**.

Terrestre

Cable

ComHem

- Si ajustó "Suecia" en el ajuste de país y selecciona "Cable" para el formato de búsqueda, puede seleccionar el proveedor de cable "ComHem".

Búsqueda de emisiones terrestres

El televisor busca, ordena y memoriza todos los canales de televisión que pueden recibirse de acuerdo a sus ajustes y a la antena conectada.

- Para cancelar la instalación automática inicial efectuándose, pulse **↵**.

Búsqueda de emisiones por cable

Para cambiar cada elemento a los ajustes apropiados:

- 1 Pulse ▲/▼ para seleccionar el menú, y luego pulse **OK**.

Emisoras codificadas	[Si]
Método de búsqueda	[Canal]
Frecuencia de inicio	[47.0]
ID de red	[Ninguno]
Vel. símbolo 1	[6875]
Vel. símbolo 2	[6900]
Modulación QAM 1	[64]
Modulación QAM 2	[256]
Reiniciar	
Iniciar búsqueda	

- 2 Pulse ▲/▼/◀/▶ o 0-9 para seleccionar o introducir el elemento/valor apropiado, y luego pulse **OK**.
- 3 Pulse ▲/▼ para seleccionar "Iniciar búsqueda", y luego pulse **OK**.
- 4 Pulse ◀/▶ para seleccionar "Si" para comenzar a buscar emisiones por cable, y luego pulse **OK**.
- 5 El televisor busca, ordena y memoriza todos los canales de televisión que pueden recibirse de acuerdo a sus ajustes y a la antena conectada.
 - Para cancelar la instalación automática inicial efectuándose, pulse ↵.

ComHem

- El menú "Emisoras codificadas" y el menú "Método de búsqueda" no se visualizan en la pantalla ya que cada elemento del menú está fijo.
- Los valores de "Frecuencia de inicio" e "ID de red" deben ajustarse al valor especificado por el proveedor de cable.

Menú	Descripción	Elemento seleccionado
Emisoras codificadas	Especifica si necesita añadir servicios de televisión por pago.	Si, No
Método de búsqueda	Especifica cómo usted busca canales.	Canal: Extrae toda la información de un canal (rápido, pero necesita emisoras de televisión correspondientes). Frecuencia: Revisa cada frecuencia en la gama (lento). Rápido*2: Todos los servicios se buscan por una frecuencia. Este menú sólo funciona cuando su proveedor de cable brinda la frecuencia y la ID de red (p.ej., canal buscador).
Frecuencia de inicio		Desde 47,0-858,0 MHz
ID de red	Especifica la red. Ajuste esto para registrar solamente la ID de red especificada sin registrar ningún servicio especial.	Ninguno, 0-65535
Vel. símbolo 1*1	Las velocidades de símbolo son especificadas por el proveedor de cable. Introduzca el valor recibido para CATV.	1000-9000
Vel. símbolo 2*1	Las velocidades de símbolo son especificadas por el proveedor de cable. Introduzca el valor recibido para CATV.	1000-9000
Modulación QAM 1		16, 32, 64, 128, 256
Modulación QAM 2		Ninguno, 16, 32, 64, 128, 256

*1 Ajuste "Vel. símbolo 2" si el proveedor de cable usa varias velocidades de símbolo.

*2 Cuando está seleccionado "Rápido", "Emisoras codificadas" se ajusta automáticamente a "No".

*2 Cuando está seleccionado "Rápido", no se puede seleccionar "Ninguno" para el menú "ID de red".

ComHem

- Si ajustó "Suecia" en el ajuste de país y selecciona "Cable" para el formato de búsqueda, puede seleccionar el proveedor de cable "ComHem". Siga las indicaciones en la pantalla.

Ajuste de emisión analógica

El televisor busca, ordena y memoriza todos los canales de televisión que pueden recibirse de acuerdo a sus ajustes y a la antena conectada.





- Para cancelar la instalación automática inicial efectuándose, pulse ↵.

Viendo televisión

Operación diaria



Encendido/apagado de la alimentación

Encendido/apagado de la alimentación

- 1 Encienda (I) el interruptor MAIN POWER en la parte posterior del televisor (Página 4).
- 2 Para encender el televisor, pulse **POWER**  en el televisor o **TV**  en el mando a distancia.
- 3 Para apagar el televisor, pulse **POWER**  en el televisor o **TV**  en el mando a distancia.
- 4 Apague (O) el interruptor MAIN POWER en la parte posterior del televisor (Página 4).
 - Cuando apague la alimentación usando el interruptor MAIN POWER en la parte trasera del televisor, se perderán los datos de la EPG.

Modo de espera

● Al modo de espera

Si el interruptor MAIN POWER en la parte trasera del televisor está encendido (I), puede cambiarlo a en espera pulsando **POWER**  en el televisor o **TV**  en el mando a distancia.

● Encendiendo estando en espera

Desde en espera, pulse **POWER**  en el televisor o **TV**  en el mando a distancia.

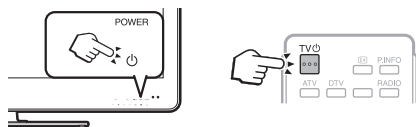

NOTA

- Si el televisor no va a utilizarse durante un periodo de tiempo prolongado, desconecte el cable de CA de la toma de CA o apague (O) el interruptor MAIN POWER en la parte trasera del televisor (Página 4).
- Aún se consume un poco de corriente eléctrica incluso cuando el interruptor MAIN POWER está apagado (O) (Página 4).

Cambio entre emisiones digitales y analógicas

Viendo emisiones digitales

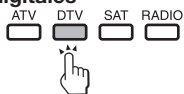

Viendo emisiones analógicas



Cambio de canales

Con P



Con 0-9



Viendo televisión

Selección de una fuente de vídeo externa

Una vez que se realice la conexión, pulse \rightarrow para visualizar la pantalla "Entrada", y luego pulse \rightarrow o $\blacktriangle/\blacktriangledown$ para cambiar a la fuente externa apropiada con **OK**.



NOTA

- También puede seleccionar una fuente de vídeo externa en "Lista CAN" > "Entrada".

Selección de un modo de sonido

Modo DTV

Si se reciben múltiples modos de sonido, cada vez que pulsa $\frac{I/D}{\text{VCR}}$ el modo cambia como se muestra abajo.

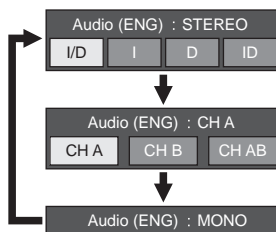

Pulse $\blacktriangle/\blacktriangledown$ para seleccionar sonido I o D cuando se visualice la pantalla STEREO o DUAL MONO.

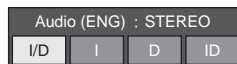

NOTA

- La pantalla del modo de sonido desaparece en seis segundos.
- Los elementos que pueden seleccionarse varían dependiendo de las emisiones recibidas.

Modo ATV

Cada vez que usted pulsa $\frac{I/D/I+D}{\text{VCR}}$, el modo cambia como se muestra en las tablas siguientes.

Selección de emisiones de TV NICAM	
Señal	Elemento seleccionado
Estereofónica	NICAM STEREO, MONO
Bilingüe	NICAM CH A, NICAM CH B, NICAM CH AB, MONO
Mono	NICAM MONO, MONO
Selección de emisiones de TV A2	
Señal	Elemento seleccionado
Estereofónica	STEREO, MONO
Bilingüe	CH A, CH B, CH AB
Mono	MONO

NOTA

- Cuando no se introduzcan señales, el modo de sonido visualizará "MONO".

Viendo televisión

EPG

La EPG es una lista de programas que se visualiza en la pantalla. Con la EPG, puede revisar la programación de eventos de DTV, radio y datos, ver información detallada sobre los mismos, sintonizar un evento en el aire en ese momento.

Ajustes útiles para utilizar la EPG

Ajuste básico

Ajustes del visionado EPG

Si desea utilizar la EPG para canales digitales, seleccione "Sí". Los datos de EPG deben capturarse automáticamente mientras el televisor está en el modo de espera. Después del ajuste a "Sí", el apagado de la alimentación utilizando el mando a distancia puede demorar algún tiempo debido al proceso de captura de datos.

Vaya a "Menú" > "Instalación" > "Ajustes del visionado" > "Ajuste individual" > "Búsqueda en espera" > "EPG".

NOTA

- Si el interruptor MAIN POWER está apagado, no se capturarán los datos de EPG.

Confirmación para el ajuste "EPG"

Si ajustó "EPG" a "Sí" o "No", el elemento seleccionado se visualiza en la barra de elementos en "Ajuste para EPG" en "Opciones".



Ajustes de visualización de EPG

Opciones Ajuste gama visualiz.

El "Ajuste gama visualiz." le permite seleccionar tres tipos de intervalos de tiempo para visualización en la pantalla.

Vaya a "Menú" > "Instalación" > "Opciones" > "Ajuste para EPG" > "Ajuste gama visualiz."

Elemento	
Modo 1 (Gran angular)	Muestra seis horas de información de programas.
Modo 2 (Zoom)	Muestra tres horas de información de programas.
Modo 3 (Ángulo vertical)	Cambia al formato de visualización de la EPG con un intervalo de tiempo vertical.

Opciones Ajuste icono género

Usted puede mostrar en gris o colocar una marca en los géneros deseados y buscar fácilmente programas que ve frecuentemente.

- 1 Vaya a "Menú" > "Instalación" > "Opciones" > "Ajuste para EPG" > "Ajuste icono género".
- 2 Pulse ▲/▼ para seleccionar el género deseado, y luego pulse **OK**.

Lista de iconos de género

Icono	Género	Icono	Género
	Película/Dramático		Música/Ballet/Baile
	Noticias/Temas de actualidad		Artes/Cultura (sin música)
	Espectáculos/Juegos		Sociedad/Política/Economía
	Deportes		Educación/Ciencia/Hechos reales
	Infantiles/Juveniles		Tiempo libre

- 3 Pulse ▲/▼ para seleccionar un nivel para escoger o buscar programas que desea ver ("Estándar", "Luz", "Observaciones").

Viendo televisión

Selección de un programa utilizando la EPG

Operación básica

Las ilustraciones en esta página se explican utilizando servicios de tres dígitos.

● Visualizar/cerrar la pantalla EPG

Pulse EPG.

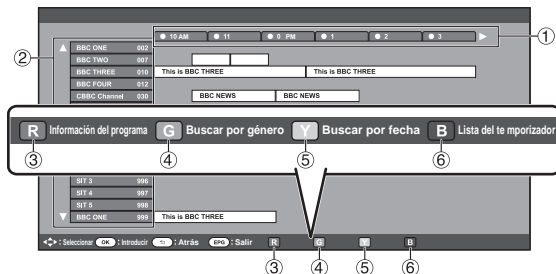

NOTA

- También puede visualizar la pantalla EPG desde "Menú" > "EPG" > "EPG".

● Seleccione un programa

① Seleccione el intervalo de tiempo

Pulse ◀/▶ para seleccionar el intervalo de tiempo que quiere para buscar.

- Proceda a pulsar ▶ para visualizar los programas en el siguiente intervalo de tiempo.

② Seleccione el programa deseado

Pulse ▲/▼ para seleccionar el programa deseado.

- Si ▲ o ▼ se visualizan a la izquierda de los servicios, proceda a pulsar ▲/▼ para visualizar la pantalla siguiente o anterior.

Funciones útiles

③ Revisar información del programa

1 Pulse ▲/▼/◀/▶ para seleccionar el programa que quiere revisar.

2 Pulse R, y luego pulse OK para sintonizar el programa seleccionado.

④ Búsqueda de un programa en una categoría

1 Pulse G.

2 Pulse ▲/▼ para seleccionar el género deseado, y luego pulse OK.

3 Pulse ▲/▼ para seleccionar un programa que quiere ver, y luego pulse OK.

- Para el ajuste del género, consulte la página 16.

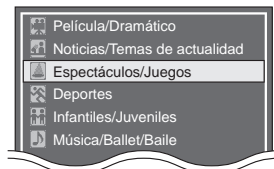

NOTA

- También puede visualizar esta pantalla de ajuste desde "Menú" > "EPG" > "Buscar por género".

⑤ Búsqueda de un programa por fecha/hora

1 Pulse Y.

2 Pulse ◀/▶ para seleccionar el intervalo de tiempo deseado y luego pulse OK.



3 Pulse ▲/▼ para seleccionar el programa deseado, y luego pulse OK.

NOTA

- También puede visualizar esta pantalla de ajuste desde "Menú" > "EPG" > "Buscar por fecha".

Viendo televisión

⑥ Visualizar el resumen de temporizador para programas de televisión

Pulse **B**.

- Para la configuración del temporizador, consulte la página 18.

Configuración del temporizador utilizando EPG

Puede cambiar a un programa a una hora ajustada.

- 1 Pulse **EPG**.
- 2 Pulse **▲/▼/◀/▶** para seleccionar el programa que quiere ajustar, y luego pulse **OK**.

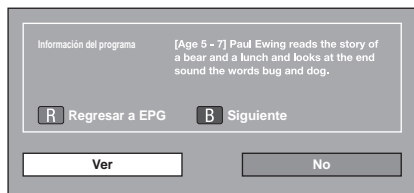

- 3 Pulse **◀/▶** para seleccionar "Ver", y luego pulse **OK**.
 - Si selecciona "No", el televisor regresa a la pantalla EPG.
- 4 Pulse **◀/▶** para seleccionar "Sí", y luego pulse **OK**.
 - El programa de televisión seleccionado está marcado con un icono.
- 5 Pulse **OK** para seleccionar "Atrás".

Cancelación de la configuración del temporizador

- 1 Pulse **EPG**.
- 2 Pulse **▲/▼/◀/▶** para seleccionar el programa con configuración de temporizador, y luego pulse **OK**.
- 3 Pulse **◀/▶** para seleccionar "Cancelar", y luego pulse **OK**.
- 4 Pulse **◀/▶** para seleccionar "Sí", y luego pulse **OK**.

● Cancelación utilizando el botón B en el mando a distancia

- 1 Pulse **EPG**.
- 2 Pulse **B** para visualizar la lista de configuración del temporizador.
- 3 Pulse **▲/▼** para seleccionar el programa para el cual desea cancelar la configuración del temporizador, y luego pulse **OK**.
- 4 Pulse **◀/▶** para seleccionar "Cancelar", y luego pulse **OK**.
- 5 Pulse **◀/▶** para seleccionar "Sí", y luego pulse **OK**.

Viendo televisión

Teletexto



¿Qué es el Teletexto?

El teletexto emite páginas de información y entretenimiento hacia televisores especialmente equipados. El televisor recibe señales de Teletexto emitidas por una red de televisión, y las descodifica para mostrarlas en formato gráfico. Algunos de los diversos servicios disponibles son: Noticias, información meteorológica y deportiva, información bursátil y avances de programación.

Activación/desactivación del Teletexto

- 1 Seleccione un canal de televisión o una fuente externa que tenga un programa de teletexto.
- 2 Pulse  para visualizar el teletexto.
 - Muchas emisoras utilizan el sistema operativo TOP, mientras que algunas utilizan FLOF (p.ej., CNN). Su televisor soporta ambos sistemas. Las páginas se dividen en grupos de tópicos y en tópicos. Después de activar el teletexto, pueden guardarse hasta 2.000 páginas para su acceso rápido.
 - Si selecciona un programa que no tenga señal de teletexto, se visualizará "No hay teletexto disponible."
 - Si no hay señal de teletexto disponible se visualiza el mismo mensaje durante otros modos.







- Cada vez que pulsa , la pantalla cambia como se muestra abajo.
- Pulse de nuevo  para visualizar el teletexto en la pantalla derecha y la imagen normal en la pantalla izquierda.

NOTA

- Teletexto no funcionará si el tipo de señal seleccionado es RGB (Página 40).

Botones para las operaciones del teletexto

Botones	Descripción
	Aumenta o disminuye el número de página.
Color (R/G/Y/B)	Pulsando el botón de color (R/G/Y/B) correspondiente en el mando a distancia, usted puede seleccionar un grupo o bloque de páginas visualizado en los corchetes coloreados de la parte inferior de la pantalla.
Botones numéricos 0-9	Seleccione directamente cualquier página de la 100 a la 899 utilizando los botones numéricos 0-9 .
 (Presentación de teletexto oculto)	Revela u oculta información como, por ejemplo, la respuesta a una pregunta de un concurso.
 (Congelación/Retención)	Detiene automáticamente la actualización de páginas de teletexto o cancela el modo de retención.
 (Subtítulo para teletexto)	Muestra los subtítulos o sale de la pantalla de subtítulos. <ul style="list-style-type: none">• Los subtítulos no aparecerán en pantalla cuando el servicio no contenga información de subtítulos.
 (Subpágina)	Revela u oculta páginas secundarias. <ul style="list-style-type: none">• Para ir a la página secundaria anterior (R).• Para ir a la página secundaria siguiente (G).• Estos dos botones se muestran en la pantalla mediante los símbolos "+" y "-".

Utilización de la aplicación MHEG-5 (Reino Unido solamente)

Algunos servicios ofrecen programas con la aplicación MHEG codificada, permitiéndole disfrutar interactivo de DTV. Cuando se ofrezca, la aplicación MHEG-5 comenzará cuando pulse .

Conexión de dispositivos externos

Antes de conectar ...

- Antes de hacer cualquier conexión asegúrese de apagar el televisor y otros equipos.
- Conecte firmemente un cable al terminal o terminales.
- Lea cuidadosamente el manual del usuario de cada dispositivo externo para ver los tipos de conexión posibles. Esto también le ayuda a lograr la mejor calidad audiovisual posible para maximizar el potencial del televisor y del dispositivo conectado.
- Para la conexión de un PC al televisor consulte la página 46.

NOTA

- Los cables mostrados, excepto los que se describen como “(accesorio suministrado)” en las páginas 20–22 se venden en el comercio.

Conexiones de vídeo

Conexión HDMI

Ejemplo de dispositivos que pueden conectarse

- Reproductor/grabador de DVD
- Reproductor/grabador de Blu-ray
- Consola de juegos

Las conexiones HDMI permiten transmisión de vídeo y audio digital mediante un cable de conexión desde un reproductor/grabador. Los datos de imagen y sonido digital se transmiten sin compresión de datos y por tanto no pierden nada de su calidad. En los dispositivos conectados ya no es necesaria la conversión analógica/digital, la cual también puede resultar en pérdidas de calidad.

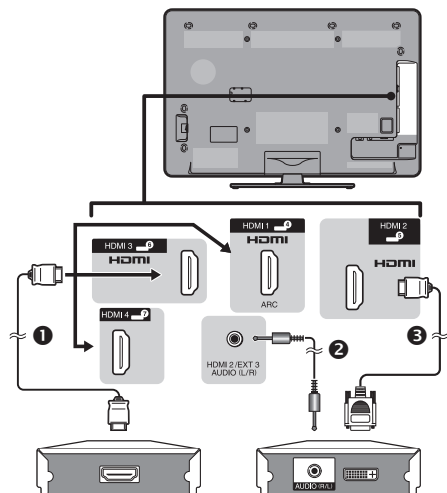

- 1 Cable HDMI certificado
- 2 Cable con miniconector estéreo de 3,5 mm \varnothing
- 3 Cable DVI/HDMI

Conversión DVI/HDMI

Utilizando un cable DVI/HDMI, las señales de vídeo digitales de un DVD también pueden reproducirse mediante la conexión HDMI compatible. El sonido debe alimentarse adicionalmente.

- Al conectar un cable DVI/HDMI al terminal HDMI, puede ser que la imagen no se visualice claramente.
- Tanto HDMI como DVI utilizan el mismo método de protección HDCP contra copia.

Cuando se utiliza el terminal HDMI 2

Debe ajustar la fuente de entrada de la señal de audio dependiendo del tipo de cable HDMI conectado (Para los detalles consulte la página 28).

Cable HDMI certificado

- 1 Pulse \rightarrow para seleccionar “HDMI 2” en el menú “Entrada”, y luego pulse **OK**.
- 2 Vaya a “Menú” > “Instalación” > “Opciones” > “Ajuste terminal” > “Entrada de PC” > “Selección de audio” > seleccione “HDMI (Digital)”.

Cable DVI/HDMI

- 1 Pulse \rightarrow para seleccionar “HDMI 2” en el menú “Entrada”, y luego pulse **OK**.
- 2 Vaya a “Menú” > “Instalación” > “Opciones” > “Ajuste terminal” > “Entrada de PC” > “Selección de audio” > seleccione “HDMI+Analógico”.

NOTA

- Si un dispositivo HDMI conectado es compatible con **AQUOS LINK**, puede aprovechar las funciones versátiles (Páginas 23–25).
- Dependiendo del tipo de cable de HDMI utilizado puede ocurrir ruido de vídeo. Asegúrese de utilizar un cable HDMI certificado.
- Al reproducir la imagen HDMI, se detectará y ajustará automáticamente el mejor formato posible para la imagen.
- Un receptor de audio compatible con ARC (Canal Retorno Audio) debe estar conectado al terminal HDMI 1 con un cable compatible con ARC.

Señal de vídeo compatible

576i, 576p, 480i, 480p, 1080i, 720p, 1080p
Para la compatibilidad de la señal de PC, consulte la página 47.

Conexión de dispositivos externos



Conexión SCART

Ejemplo de dispositivos que pueden conectarse

- Videograbadora
- Reproductor/grabador de DVD

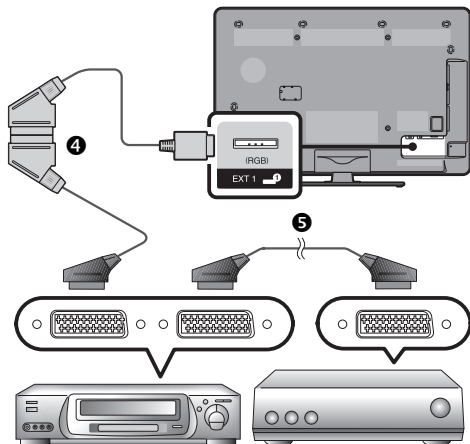

Videograbadora

Descodifica.

- 4 Cable SCART (accesorio suministrado)/Cable de conversión
- 5 Cable SCART

NOTA

- En los casos en que el descodificador necesita recibir una señal desde el televisor, asegúrese de seleccionar el terminal EXT 1 al cual el descodificador está conectado en "Ajuste manual" en el menú "Ajuste analógico" (Página 32).
- No puede conectar la videograbadora con descodificador utilizando un cable SCART con todos los contactos cuando se selecciona "Y/C" en "EXT 1" en el menú "Selección de entrada".



Conexión de componente

Ejemplo de dispositivos que pueden conectarse

- Videograbadora
- Reproductor/grabador de DVD

Disfrutará de imágenes de alta calidad y reproducción de color fiel a través del terminal EXT 3 al conectar un reproductor/grabador de DVD u otro equipo.

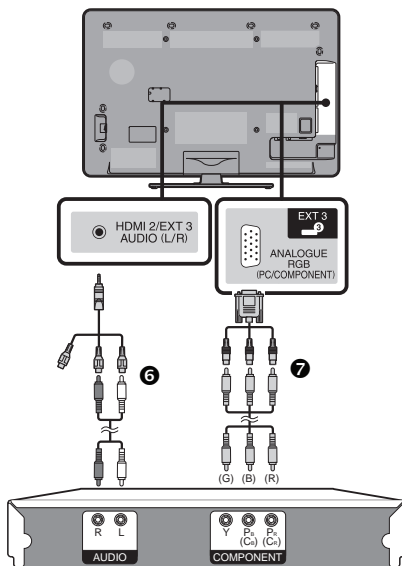

- 6 Cable AV (accesorio suministrado)/Cable de conversión

- 7 Cable de componente RGB (accesorio suministrado)/Cable de conversión

Después de conectar

Para disfrutar de imagen de alta calidad a través del terminal EXT 3 debe seleccionar la fuente de entrada apropiada y los ajustes de la señal de entrada para conexión de componentes.

Selección de la señal de componente

- 1 Pulse \rightarrow para seleccionar "EXT 3" en el menú "Entrada", y luego pulse **OK**.
- 2 Vaya a "Menú" > "Instalación" > "Opciones" > "Ajuste terminal" > "Selección de entrada" > seleccione "COMPONENTES".

Ajuste de la salida de audio

Vaya a "Menú" > "Instalación" > "Opciones" > "Ajuste terminal" > "Entrada de PC" > "Selección de audio" > seleccione "Video+Audio".

Conexión de dispositivos externos

Conexión VIDEO

Ejemplo de dispositivos que pueden conectarse

- Videograbadora
- Reproductor/grabador de DVD
- Consola de juegos
- Videocámara

Puede utilizar el terminal EXT 2 al conectar una consola de juegos, una videocámara, un reproductor/grabador de DVD u otro equipo.

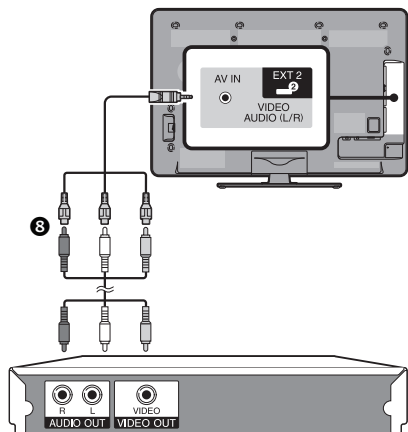

- 8 Cable AV (accesorio suministrado)/Cable de conversión

Conexiones de audio

Conexión de altavoz/amplificador

Conecte un amplificador con altavoces externos como se muestra debajo.

Conexión de un amplificador con entradas de audio digital/análogica

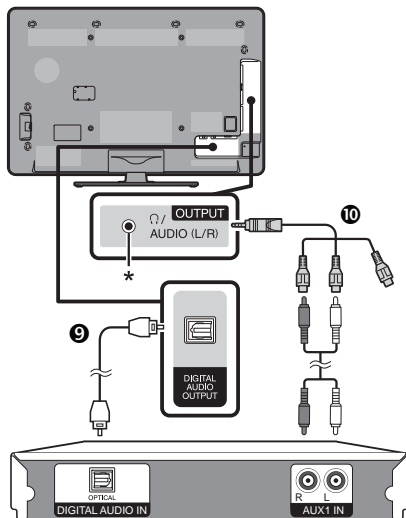

- 9 Cable de audio óptico (para audio digital)
10 Cable de audio (para audio analógico)

Después de conectar

Ajuste de la salida de audio digital

Después de conectar un amplificador con entrada de audio digital y altavoces externos como se muestra, debe ajustar un formato de salida de audio compatible con el programa que está viendo o el dispositivo conectado.

Vaya a “Menú” > “Instalación” > “Opciones” > “Ajuste terminal” > “Salida audio digital” > seleccione “PCM” o “Dolby Digital”.

NOTA

- Cuando ajusta a “Dolby Digital”, cuando recibe los formatos de audio Dolby Digital o Dolby Digital Plus, sale Dolby Digital. Cuando ajusta a “PCM”, sale PCM sin importar los formatos de audio que reciba.
- Cuando se ajusta a “Dolby Digital”, los formatos de audio HE-AAC pueden salir como Dolby Digital.

* Este terminal también se usa para auriculares. Disminuya el volumen antes de usar auriculares. El sonido excesivamente alto puede dañar su audición.

AQUOS LINK

Control de equipos HDMI utilizando AQUOS LINK

¿Qué es AQUOS LINK?

Utilizando el protocolo HDMI CEC, con AQUOS LINK usted puede operar interactivamente dispositivos de sistemas compatibles (amplificador AV, reproductor/grabador de DVD, reproductor/grabador de Blu-ray) utilizando un único mando a distancia.

NOTA

- El sistema de altavoz AQUOS AUDIO y la grabadora AQUOS, compatibles con AQUOS LINK, se espera que estén a la venta después del lanzamiento de este televisor.
- AQUOS LINK no funciona mientras se usan funciones time shift.

Qué puede hacer con AQUOS LINK

✓ Grabación de un toque (DTV solamente)

No necesita buscar el mando a distancia de su equipo de grabación. Pulse los botones **REC** o **REC STOP** para comenzar/parar la grabación que usted ve en la grabadora.

✓ Reproducción de un toque

Cuando el televisor está en el modo de espera, se enciende automáticamente y reproduce la imagen desde la fuente HDMI.

✓ Operación con un mando a distancia único

El AQUOS LINK reconoce automáticamente el dispositivo HDMI conectado y puede operar el televisor como si estuviera utilizando un mando a distancia universal.

✓ Operación de la lista de títulos de dispositivos externos

Además de visualizar el propio Resumen de temporizador del televisor (Página 18), también puede llamar el menú Principal del reproductor externo o la lista Título del reproductor AQUOS BD / la grabadora AQUOS siempre que los equipos sean compatibles con AQUOS LINK.

✓ Control múltiple de dispositivos HDMI

Puede seleccionar cuál dispositivo HDMI operar usando el menú "Operación vinculada" o el botón **OPTION**.

NOTA

- Cuando utilice AQUOS LINK debe asegurarse de utilizar un cable HDMI certificado.
- Apunte el mando a distancia hacia el televisor, no hacia el dispositivo HDMI conectado.
- Dependiendo del tipo de cable de HDMI utilizado puede ocurrir ruido de vídeo. Asegúrese de utilizar un cable HDMI certificado.
- Utilizando este sistema pueden conectarse hasta tres dispositivos HDMI de grabación, un amplificador AV y tres reproductores.
- Estas operaciones afectan al equipo HDMI seleccionado como la fuente externa actual. Si el equipo no funciona, encienda el equipo y seleccione la fuente externa adecuada utilizando **→**.
- Cuando introduzca/extraiga cables HDMI o cambie conexiones, encienda todos los dispositivos HDMI conectados antes de encender el televisor. Confirme que la imagen y el audio salen correctamente seleccionando "HDMI 1", "HDMI 2", "HDMI 3" o "HDMI 4" en el menú "FUENTE ENTR."

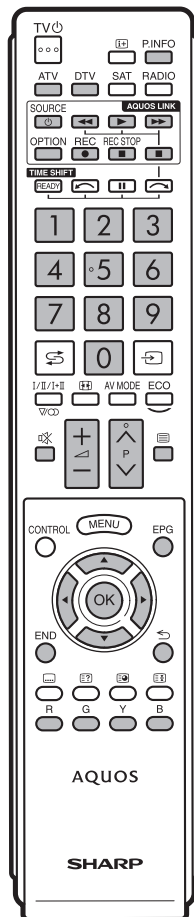

Conexión de AQUOS LINK

Primero conecte el sistema de altavoz AQUOS AUDIO o un reproductor AQUOS BD/una grabadora AQUOS compatible con el protocolo HDMI CEC.

NOTA

- Para más detalles consulte el manual del usuario del dispositivo conectado.
- Después de desconectar los cables de conexión o cambiar el esquema de conexión, encienda la alimentación del televisor después que se haya encendido la alimentación de todos los dispositivos correspondientes. Cambie la fuente de entrada externa pulsando **→**, seleccione la fuente externa adecuada y verifique la salida audiovisual.
- Los cables mostrados en la explicación siguiente se venden en el comercio.
- Los cuatro botones (**◀◀**, **▶▶**, **▶▶▶**, **■**) conectados mediante una línea verde se usan para operaciones time shift para la función time shift.

Conexión de un reproductor AQUOS BD/una grabadora AQUOS mediante el sistema de altavoz AQUOS AUDIO

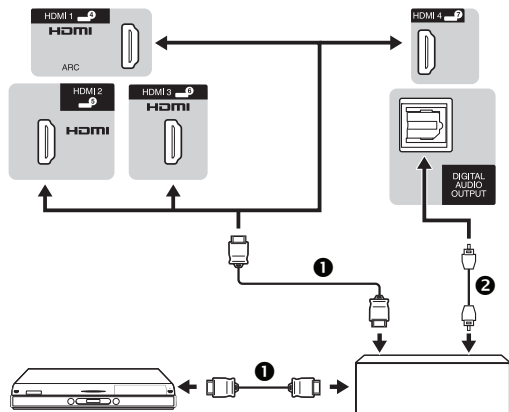

Reproductor AQUOS BD/
grabadora AQUOS

Sistema de altavoz AQUOS
AUDIO

① Cable HDMI certificado

② Cable de audio óptico

Conexión de un reproductor AQUOS BD/una grabadora AQUOS solamente

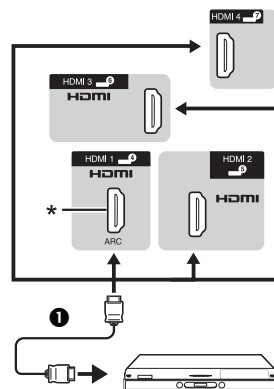

Reproductor AQUOS BD/grabadora
AQUOS

* La función ARC (Canal Retorno Audio) sólo funciona cuando se usa el terminal HDMI 1.

Configuración de AQUOS LINK

Operación básica

Vaya a “Menú” > “Operación vinculada” > “Ajuste AQUOS LINK” > seleccione el menú que quiere ajustar.

Control de AQUOS LINK

Ajuste en “Encendido” para activar las funciones HDMI CEC.

Encendido automático

Si se activa esto, se activa la función Reproducción de un toque. Mientras el televisor está en el modo de espera, se enciende automáticamente y reproduce la imagen desde la fuente HDMI.

NOTA

- El ajuste predeterminado para este elemento es “Apagado”.

Selección de grabadora

Aquí, puede seleccionar una grabadora para la grabación desde varias grabadoras conectadas.

NOTA

- Si tiene conectado un sistema de altavoz AQUOS AUDIO entre el televisor y una grabadora AQUOS, la indicación de fuente externa cambia (p.ej., de “HDMI 1” a “HDMI 1 (Sub)”).

Selecc. tecla canal

Esta función le permite seleccionar el canal del dispositivo HDMI conectado utilizando el mando a distancia del televisor.

- 1 Pulse ▲/▼ para seleccionar la fuente de entrada del dispositivo HDMI conectado que desea controlar usando el mando a distancia del televisor, y luego pulse **OK**.
- 2 Pulse ◀/▶ para seleccionar “Encendido”, y luego pulse **OK**.

Utilización de inf. de género

Esta función le permite cambiar automáticamente al modo de sonido apropiado dependiendo de la información de género incluida en la emisión digital.

Canal retorno audio (ARC)

Si esta función está ajustada en “AUTO”, el televisor puede enviar datos de audio para contenido de vídeo mostrado en el televisor a un dispositivo de audio conectado con sólo un cable compatible con ARC. El uso de esta función elimina la necesidad de usar un cable separado de audio digital o analógico.

Conexión para usar “Canal retorno audio”

- Para activar esta función necesita usar cables/dispositivos compatibles con ARC y conectar al terminal HDMI 1. El método de conexión es el mismo que se vio anteriormente en **Conexión de un reproductor AQUOS BD/una grabadora AQUOS solamente**.

Operación de un dispositivo AQUOS LINK

AQUOS LINK le permite hacer operar el dispositivo HDMI conectado con un solo mando a distancia.

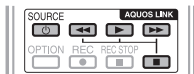

- 1 Pulse **▶** para comenzar la reproducción de un título.
 - Consulte la sección **Menú Principal/Lista de títulos** si quiere comenzar la reproducción utilizando la lista de los títulos grabados en el reproductor AQUOS BD/la grabadora AQUOS.
- 2 Pulse **▶▶** para avanzar rápido.
 Pulse **◀◀** para retroceder.
 Pulse **■** para parar.
 Pulse **SOURCE** para encender/apagar el dispositivo conectado HDMI.

Menú AQUOS LINK

Puede organizar los ajustes para el sonido o dispositivo externo pulsando **OPTION** en el mando a distancia para visualizar la pantalla de menú AQUOS LINK.

NOTA

- También puede seleccionar el menú AQUOS LINK desde el menú "Operación vinculada".

Grab. encendida/apagada

Puede reponer el EPG de la grabadora compatible con CEC y preajustar grabaciones con temporizador utilizando el mando a distancia del televisor.

- 1 Pulse **▲/▼** para seleccionar "Grab. encendida/apagada", y luego pulse **OK**.
 - Cambia la fuente de entrada externa y se visualiza EPG de la grabadora.
- 2 Seleccione el programa a grabar.
 - Consulte el manual del usuario de la grabadora para conocer detalles.

Menú Principal/Lista de títulos

Esta sección explica cómo reproducir un título en el reproductor AQUOS BD/la grabadora AQUOS.

- 1 Pulse **▲/▼** para seleccionar "Menú Principal/Lista de títulos", y luego pulse **OK**.
 - La grabadora conectada se enciende ahora y el televisor selecciona automáticamente la fuente de entrada adecuada.
 - Se visualizan los datos de la lista de títulos del reproductor AQUOS BD/la grabadora AQUOS conectados.
- 2 Pulse **MENU** para ocultar la pantalla menú para operar los botones **▲/▼/◀/▶**.
- 3 Seleccione el título con **▲/▼/◀/▶**, y luego pulse **PLAY ▶**.

Menú Configuración

Puede reponer el menú de un equipo externo compatible con HDMI CEC (reproductor, grabadora, descodificador, etc.) utilizando la función "Menú Configuración".

Pulse **▲/▼** para seleccionar "Menú Configuración", y luego pulse **OK**.

NOTA

- Si un equipo conectado no cuenta con esta función o si el equipo está en un estado en el cual no puede visualizarse el menú (grabación, entrando en espera, etc.), esta función tal vez no esté disponible.

Cambio de medio

Si su grabadora tiene múltiples medios de almacenamiento, seleccione aquí el tipo de medio.

- 1 Pulse **▲/▼** para seleccionar "Cambio de medio", y luego pulse **OK**.
- 2 Seleccione el medio deseado, como grabador de DVD o HDD. El tipo de medio cambia cada vez que pulse **OK**.

Cambiar equipo de salida de audio

Por AQUOS AUDIO SP

Usted puede elegir escuchar el sonido del televisor solamente desde el sistema de altavoz AQUOS AUDIO.

Pulse **▲/▼** para seleccionar "Por AQUOS AUDIO SP", y luego pulse **OK**.

- Se silencia el sonido proveniente del altavoz del televisor y del terminal de auricular y sólo es audible el sonido proveniente del sistema de altavoz AQUOS AUDIO.

Por AQUOS SP

Usted puede elegir escuchar el sonido del televisor solamente desde el sistema de altavoz AQUOS TV.

Pulse **▲/▼** para seleccionar "Por AQUOS SP", y luego pulse **OK**.

Cambio de modo de sonido

Puede cambiar manualmente el modo de sonido del sistema de altavoz AQUOS AUDIO.

- 1 Pulse **▲/▼** para seleccionar "Cambio de modo de sonido".
- 2 El modo de sonido cambia cada vez que pulse **OK**.
 - Para los detalles consulte el manual del usuario del sistema de altavoz AQUOS AUDIO.

Selección de modelo

Si hay múltiples dispositivos HDMI conectados en una cadena de margarita, aquí puede especificar cuál dispositivo controlar.

Pulse **▲/▼** para seleccionar "Selección de modelo", y luego pulse **OK**. El dispositivo HDMI cambia cada vez que pulse **OK**.

Ajuste básico

Ajustes de imagen

Vaya a "Menú" > "Instalación" > "Imagen".



Imagen Modo AV

"Modo AV" le permite seleccionar entre varias opciones de visualización la que mejor se adapte al entorno de su sistema, el cual puede variar debido a factores como brillo de la habitación, tipo de programa visualizado o el tipo de entrada de imagen desde el equipo externo.

Pulse ▲/▼ para seleccionar el modo deseado, y luego pulse **OK**.

- También puede cambiar el modo en la pantalla de menú "Imagen" y "Audio" pulsando **AV MODE**.

Elemento	
AUTO	El televisor ajusta automáticamente la selección apropiada desde el menú "Modo AV" dependiendo de las condiciones de iluminación y del tipo de programa visualizado.
ESTÁNDAR	Para una imagen altamente definida en una habitación con brillo normal.
PELÍCULA	Para ver una película en una habitación oscura.
JUEGO	Para jugar videojuegos.
PC*	Para PC.
USUARIO	Le permite personalizar los ajustes que desee. Puede ajustar el modo para cada una de las fuentes de entrada.
x.v.Colour**	Produce color realista en la pantalla del televisor diferente al de cualquier otra señal.
DINÁMICO	Para una imagen nítida que realza el contraste y sirve para ver programas deportivos.
DINÁMICO (Fija)	Para una imagen nítida que realza el contraste y sirve para ver programas deportivos (los ajustes "Imagen" y "Audio" no pueden ajustarse).

NOTA

- También puede seleccionar "Modo AV" pulsando **AV MODE**.
- El elemento marcado con * solamente está disponible cuando se selecciona "HDMI 1", "HDMI 2", "HDMI 3", "HDMI 4" o "EXT 3" en el menú "Entrada".
- El elemento marcado con ** solamente está disponible cuando se acepta una señal "x.v.Colour" a través de un terminal HDMI.
- Si selecciona "AUTO", algunas selecciones en el menú "Modo AV" puede que no se ajusten automáticamente.

Imagen OPC

Ajusta automáticamente el brillo de la pantalla.

Elemento	
Apagado	El brillo se fija con el valor establecido en "Retroilumina."
Encendido	Ajusta automáticamente.
Encend.:Vis	Visualiza el efecto OPC en la pantalla mientras ajusta el brillo de la misma.

NOTA

- Cuando se pone en "Encendido", el televisor siente la luz ambiental y ajusta automáticamente el brillo de la retroiluminación. Asegúrese de que no haya objetos que obstruyan el sensor OPC porque, de lo contrario, éste no podría sentir la luz ambiental.

Imagen Ajustes de imagen

Ajuste la imagen según sus preferencias con los siguientes ajustes de imagen.

Elementos de ajuste

Elemento seleccionado	◀ (Cursor)	▶ (Cursor)
Retroilumina.	La pantalla se oscurece	La pantalla se ilumina
Contraste	Para menos contraste	Para más contraste
Brillo	Para menos brillo	Para más brillo
Color	Para menos intensidad de color	Para más intensidad de color
Matiz	Los tonos de la piel tiran a morado	Los tonos de la piel tiran a verde
Nitidez	Para menos nitidez	Para más nitidez

Ajuste básico



Imagen

Avanzado

Este televisor brinda diversas funciones avanzadas para optimizar la calidad de la imagen.

Vaya a “Menú” > “Instalación” > “Imagen” > “Avanzado”.

C.M.S.-Tono

Esta función ajusta el tono de un color seleccionado usando un sistema de ajuste de seis colores.

C.M.S.-Saturación

Esta función incrementa o disminuye la saturación de un color seleccionado usando un sistema de ajuste de seis colores.

C.M.S.-Valor

Esta función ajusta el brillo de un color seleccionado usando un sistema de ajuste de seis colores.

Tempe. Color

Ajuste la temperatura del color para obtener la mejor imagen de los blancos.

	Elemento
Alta	Blanco con tonos azulados.
Media-Alta	Tono intermedio entre “Alta” y “Media”.
Media	Tono natural.
Media-Baja	Tono intermedio entre “Media” y “Baja”.
Baja	Blanco con tonos rojizos.
Ganacia (BA) R/G/B, Ganacia (AL) R/G/B	Ajusta el balance de blancos cambiando el valor de cada elemento.

Fine motion avanzado

La tecnología “Fine motion avanzado” brinda soluciones de alta calidad de imagen de visualización digital eliminando contornos borrosos (“Alta”, “Baja”, “Apagado”).

NOTA

- Este efecto es mayor en imágenes moviéndose rápidamente.
- “Fine motion avanzado” no tendrá efecto en los siguientes casos.
 - 1) El tipo de señal recibida es una señal de PC.
 - 2) Se está visualizando una OSD.
 - 3) El teletexto está activado.
- Si las imágenes aparecen borrosas, ajuste el “Fine motion avanzado” a “Apagado”.

Ajuste de gamma

Selecciona la diferencia de tono de brillo y oscuridad de la imagen de acuerdo al tipo de programa visualizado desde un máximo de + 2 a un mínimo de - 2.

Modo cine

Detecta automáticamente una fuente basada en película (codificada originalmente a 24 ó 25 fotogramas por segundo, dependiendo de la frecuencia vertical), la analiza y luego recrea cada fotograma fijo para ofrecer una calidad de imagen de alta definición (“Adelantar (Alta)”, “Adelantar (Baja)”, “Estándar”, “Apagado”).

Contraste activo

Ajusta automáticamente el contraste de una imagen de acuerdo a la escena.

Reducción de ruido

La “Reducción de ruido” brinda una imagen más nítida (“AUTO”, “Alta”, “Media”, “Baja”, “Apagado”).

NOTA

- Esta función puede que no esté disponible dependiendo del tipo de señal de entrada.

3D-Y/C

Proporciona imágenes de alta calidad con el mínimo de corrimiento de puntos y ruido de diafonía cromática detectando cambios en la imagen.

	Elemento
Estándar	Ajuste normal.
Rápido	Establece la calidad de imagen óptima para imágenes de movimiento rápido.
Lenta	Establece la calidad de imagen óptima para imágenes de movimiento lento.

NOTA

- “3D-Y/C” puede que no funcione dependiendo del tipo de señal de entrada o cuando la señal de entrada tiene ruido.
- “3D-Y/C” tiene un efecto aún mayor en señales de video compuesto (CVBS).

Blanco y negro

Para ver un vídeo en blanco y negro.

Gama de OPC

La gama del nivel de brillo de los ajustes automáticos del sensor OPC puede ajustarse de acuerdo con sus preferencias. La gama de ajuste del sensor OPC puede fijarse a un máximo de + 16 y a un mínimo de - 16.

NOTA

- Esta función sólo está disponible cuando el ajuste “OPC” está ajustado a “Encendido” o “Encend.:Vis”.
- El ajuste máximo no puede ajustarse a un número menor que el ajuste mínimo.
- El ajuste mínimo no puede ajustarse a un número mayor que el ajuste máximo.
- Los ajustes máximo y mínimo no pueden ajustarse al mismo número.
- Dependiendo del brillo de la luz ambiental, el sensor OPC pudiera no funcionar si la gama de ajuste es pequeña.

Ajuste básico

Ajustes del audio

Vaya a “Menú” > “Instalación” > “Audio”.



Audio Volumen automático

Fuentes de sonido diferentes en ocasiones no tienen el mismo nivel de volumen, como un programa y sus bloques publicitarios. Esta función reduce este problema equalizando los niveles.

Elemento	
Alta	Reduce considerablemente los desequilibrios de volumen entre diferentes fuentes de sonido.
Media	↓
Baja	Reduce ligeramente los desequilibrios de volumen entre diferentes fuentes de sonido.
Apagado	No ajusta los desequilibrios de volumen.

Audio Ajuste de audio

Puede ajustar la calidad del sonido según sus preferencias empleando los ajustes siguientes.

Elemento seleccionado	◀ (Cursor)	▶ (Cursor)
Agudos	Para agudos más débiles	Para agudos más fuertes
Graves	Para graves más débiles	Para graves más fuertes
Balance	Disminuye el sonido del altavoz derecho	Disminuye el sonido del altavoz izquierdo

Audio Sonido ambiental

Esta función le permite disfrutar de un sonido vivo real.

Audio Intensificador de graves

Esta función le permite disfrutar de un sonido con intensificación de graves.

Audio Voz clara

Esta función enfatiza la conversación contra el ruido de fondo para brindar mayor claridad.

Ajuste de la entrada de audio

Opciones Selección de audio

Al utilizar el terminal EXT 3 o el terminal HDMI 2, debe seleccionar cual terminal usa la toma AUDIO (R/L) para entrada de audio analógica.

Vaya a “Menú” > “Instalación” > “Opciones” > “Ajuste terminal” > “Entrada de PC” > “Selección de audio”.

Cuando se selecciona “HDMI 2” en el menú “Entrada”

Elemento	
HDMI (Digital)	Cuando se conectan equipos (incluyendo un PC) con cable HDMI al terminal HDMI 2.
HDMI+Analógico	Al conectar equipos (incluyendo un PC) con el cable DVI/HDMI al terminal HDMI 2 y dando entrada a señales de audio analógicas desde la toma AUDIO (R/L).

NOTA

- Debe ajustar esto a “HDMI+Analógico” al conectar equipos (incluyendo un PC) con un cable HDMI certificado al terminal HDMI 2. Si está ajustado a “HDMI (Digital)”, no habrá salida de sonido.

Cuando se selecciona “EXT 3” en el menú “Entrada”

Elemento	
Vídeo	Cuando se conectan equipos con cable AV al terminal EXT 3, se visualizan imágenes sin audio.
Vídeo+Audio	Al conectar un PC al terminal EXT 3, y dando entrada a señales de audio analógicas desde la toma AUDIO (R/L).

NOTA

- También debe ajustar “COMPONENTES” en el menú “Selección de entrada” al seleccionar “EXT 3” en el menú “Entrada” (Páginas 15 y 40).

Ajuste básico

Ajustes de ahorro de energía

Vaya a “Menú” > “Instalación” > “ECO”.



ECO Control de imagen ECO

Esta función detecta automáticamente la fuente de imagen y disminuye el consumo de energía a la vez que mantiene inalterado el brillo de la imagen.

NOTA

- Esta función no trabaja cuando “Modo AV” está ajustado a “DINÁMICO (Fija)” o “AUTO”.
- Esta función no trabaja cuando “Ahorro energía” está ajustado a “Estándar” o “Avanzado”.

ECO Ahorro energía

Esta función le permite reducir el brillo de la retroiluminación para disminuir el consumo de energía e incrementar el tiempo de duración de la retroiluminación como se muestra en la siguiente tabla.

	Elemento
Estándar	Reduce el brillo de la retroiluminación.
Avanzado	Reduce más el brillo de la retroiluminación que “Estándar”.
Apagado	El brillo de la retroiluminación tiene el mismo valor que sus ajustes en el “Modo AV” seleccionado.

NOTA

- Esta función no trabaja cuando “Modo AV” está ajustado a “DINÁMICO (Fija)”.

Iconos de estado de “Ahorro energía”

Icono	Descripción
	“Ahorro energía” está ajustado a “Estándar”.
	“Ahorro energía” está ajustado a “Avanzado”.

Cuando “Ahorro energía” está ajustado a “Estándar” o “Avanzado”, aparecen los iconos de estado de “Ahorro energía” en el menú “Imagen” y ventanas de información del canal.

ECO Apa. sin señal

Cuando se ajusta en “Activar”, el televisor pasará automáticamente al modo de espera si no hay entrada de señal durante 15 minutos.

NOTA

- Incluso si termina un programa de televisor, esta función tal vez no funcione debido a interferencia desde otras emisoras de televisión u otras señales.

ECO Apa. sin opera.

Si “Activar” está seleccionado, el televisor pasará automáticamente al modo de espera si no se ejecuta ninguna operación durante tres horas.

NOTA

- Cinco minutos antes de que el televisor pase al modo de espera, el tiempo restante se visualizará cada minuto.

ECO Temporizador de apagado

Le permite ajustar una hora a la cual el televisor entra automáticamente en espera. Puede ajustar el intervalo de tiempo para pasar al modo de espera después de seleccionar “Cambiar”.

NOTA

- Seleccione “Apagado” para cancelar el temporizador de apagado.
- Cuando se ha ajustado la hora, comienza automáticamente la cuenta atrás.
- Cinco minutos antes de que expire el tiempo preajustado, el tiempo restante se visualizará cada minuto.

ECO Audio solamente

Cuando escuche música de un programa de música, podrá apagar el televisor y disfrutar del audio solamente.

	Elemento
Encendido	Salen sonido sin imagen en la pantalla.
Apagado	Salen ambos, imágenes y sonidos.

Ajuste básico

Ajustes de canal



Ajustes del visionado

Autoinstalación

El televisor detecta y guarda automáticamente todos los servicios disponibles en su área. Esta función también le permite ejecutar el ajuste de canal individualmente para digital y analógico y reconfigurar los ajustes después que se haya completado la instalación automática inicial.

- 1 Vaya a “Menú” > “Instalación” > “Ajustes del visionado” > “Autoinstalación”.
- 2 Pulse ◀/▶ para seleccionar “S”, y luego pulse **OK**.
- 3 Pulse ▲/▼/◀/▶ para seleccionar el idioma deseado, y luego pulse **OK**.

NOTA

- Se requiere introducir el código secreto cuando se ejecuta “Autoinstalación”. El código secreto predeterminado es “1234”. Para cambiar el ajuste del código secreto, consulte **Ajustes de Contraseña/Bloqueo** (Página 33). Para borrar el ajuste del código secreto (ya no será necesario introducir un código secreto), consulte **BORRADO DEL CÓDIGO SECRETO** (Página 50).
- No puede ajustar el ajuste Hogar/Tienda y el ajuste de país en “Autoinstalación” en el menú “Instalación”. Si quiere reconfigurar esos ajustes, ejecute automáticamente la autoinstalación inicial después de ejecutar “Reiniciar” en el menú “Instalación”.
- En la pantalla se visualiza el ajuste de país actual.

- 4 Pulse ▲/▼ para seleccionar la norma de emisión que quiere buscar, y luego pulse **OK**.

Búsqueda digital

Después de seleccionar el servicio que quiere buscar, ya sea “Terrestre” o “Cable”, consulte **Ajuste de emisión digital** en las páginas 11–12.

Búsqueda analógica

El televisor busca, ordena y memoriza todos los canales de televisión que pueden recibirse. Consulte **Ajuste de emisión analógica** en la página 12.

Ajustes del visionado

Configuración inicial

Puede reconfigurar los ajustes de los servicios DTV automáticamente o manualmente.

- 1 Vaya a “Menú” > “Instalación” > “Ajustes del visionado” > “Ajustes de canal” > “Configuración inicial”.
- 2 Pulse ▲/▼ para seleccionar la norma de emisión que quiere reconfigurar, y luego pulse **OK**.

NOTA

- Se requiere introducir el código secreto cuando se ejecuta “Configuración inicial”. El código secreto predeterminado es “1234”. Para cambiar el ajuste del código secreto, consulte **Ajustes de Contraseña/Bloqueo** (Página 33). Para borrar el ajuste del código secreto (ya no será necesario introducir un código secreto), consulte **BORRADO DEL CÓDIGO SECRETO** (Página 50).

Ajuste digital

Terrestre

Puede reconfigurar los siguientes ajustes cuando selecciona “Terrestre” en la instalación automática inicial o en el menú “Autoinstalación”.

Búsqueda adicional

Utilice este menú para añadir servicios nuevos automáticamente después de haber completado “Búsqueda digital” en el menú “Autoinstalación”.

Búsqueda manual

Añade servicios nuevos dentro de una banda de frecuencias especificada.

- Introduzca la frecuencia utilizando los botones numéricos **0–9**.
- Sólo puede ejecutar “Búsqueda manual” con un número de servicio cuando los cinco países nórdicos han sido seleccionados en el ajuste de país.

Ajuste básico

Ajuste manual

Configure varios ajustes para cada servicio utilizando los botones color (R/G/B).

No. del servicio	Nombre del servicio	Bloqueo	Omitir Canal	LCN antiguo
DTV 993	SIT 3			
DTV 994	SIT 2	✓		
DTV 995	SIT 1		✓	

No. del servicio	Nombre del servicio	Bloqueo	Omitir Canal	LCN antiguo
DTV 999	HD Monosco			

R : Bloqueo G : Omitir Canal Y : Borrar B : Clasificar

- 1 Pulse ▲/▼ para seleccionar el servicio deseado.
- 2 Pulse el botón de color en el mando a distancia correspondiente al elemento que desea reconfigurar.
 - La marca ✓ indica que la operación está ajustada en encendida. Cada vez que se pulsa el botón de color, puede encender/apagar la operación correspondiente.

Botones para la operación "Ajuste manual"

Bloqueo	Pulse el botón R.
----------------	-------------------

Cuando el servicio está bloqueado, debe introducir su código secreto cada vez que quiera sintonizar el servicio.

Omitir Canal	Pulse el botón G.
---------------------	-------------------

Los servicios con una marca ✓ se ignoran cuando se pasa por ellos cuando se pulsa P ▲/▼ en el televisor o en el mando a distancia.

Borrar	Pulse el botón Y.
---------------	-------------------

Se borra el servicio seleccionado. Si desea ver nuevamente el servicio que borró, ejecute "Autoinstalación", "Búsqueda adicional", o "Búsqueda manual".

Clasificar	Pulse el botón B.
-------------------	-------------------

Puede ordenarse la posición de elemento de los servicios.

- ① Pulse ▲/▼ para seleccionar el servicio cuya posición de elemento desea mover, y luego pulse **OK**.

DTV 994	SIT 2	✓
DTV 995	SIT 1	✓

- ② Pulse ▲/▼ para moverlo a la posición deseada, y luego pulse **OK**.

DTV 994	SIT 1	✓
DTV 995	SIT 2	✓

- ③ Repita los pasos 1 y 2 hasta que se hayan clasificado todos los servicios deseados.

Cable

Puede reconfigurar los siguientes ajustes cuando selecciona "Cable" en la instalación automática inicial o en el menú "Autoinstalación".

Búsqueda adicional

Utilice este menú para añadir servicios nuevos automáticamente después de haber completado "Búsqueda digital" en el menú "Autoinstalación". Siga los pasos ① al ⑤ en **Búsqueda de emisiones por cable** en la página 12.

Búsqueda manual

Añade servicios nuevos dentro de una banda de frecuencias especificada. Después de ajustar los elementos en la siguiente pantalla, el televisor comienza a buscar.

- Consulte la tabla para los elementos de menú en la columna derecha en la página 12.

Frecuencia	[47.0]	
Velocidad de símbolo	[6900]	
Modulación QAM	[64]	47.0 MHz
Iniciar búsqueda		

Ajuste manual

Esta función es la misma que en "Terrestre". Consulte "Ajuste manual" en "Terrestre".

ComHem

- Sólo puede reconfigurar los ajustes de "Ajuste manual".
- Sólo puede ajustar el ajuste "Bloqueo" en "Ajuste manual".

Ajuste básico

Ajuste analógico

Puede reconfigurar los ajustes de los canales de televisión analógica automáticamente o manualmente.

● Búsqueda adicional

Utilice este menú para añadir servicios nuevos automáticamente después de haber completado "Búsqueda analógica" en el menú "Autoinstalación".

- Comienza la búsqueda de canales después de seleccionar el sistema de color y el sistema de sonido.

● Ajuste manual

Utilice este menú para configurar manualmente canales de televisión analógicos.

Después de seleccionar "Sí" en la pantalla, pulse ▲/▼/◀/▶ para seleccionar el canal que quiere ajustar y pulse **OK**.

Ajuste fino

Puede ajustar la frecuencia a la posición deseada.

NOTA

- Ajuste mientras comprueba la imagen de fondo como referencia.
- En lugar de pulsar ◀/▶ para ajustar la frecuencia, puede realizar el ajuste introduciendo directamente el número de frecuencia del canal con los botones numéricos 0-9.

EJEMPLO

- 179,25 MHz: Pulse 1 > 7 > 9 > 2 > 5.
- 49,25 MHz: Pulse 4 > 9 > 2 > 5 > **OK**.

Sis. color

Seleccione el sistema de color óptimo para recibir ("Auto", "PAL", "SECAM").

Sis. sonido

Seleccione los sistemas de sonido óptimos (sistemas de emisión) para recibir ("B/G", "D/K", "I", "L/L'").

Etiqueta

Cuando un canal de televisor emita su nombre de red, "Autoinstalación" detectará la información y le asignará un nombre al mismo. Sin embargo, usted podrá cambiar nombres de canales individualmente.

- 1 Pulse ▲/▼/◀/▶ para seleccionar cada carácter del nombre nuevo para el canal, y luego pulse **OK**.
- 2 Repita el paso 1 de arriba hasta que el nombre se deletree completamente.

NOTA

- El nombre puede tener cinco caracteres o menos.
- Si un nombre de canal tiene menos de cinco caracteres, seleccione "FIN" para ajustar el nombre de canal.

Omisión

Los canales con "Omisión" ajustada en "Encendido" se omiten cuando se utiliza P^/V aunque hayan sido seleccionados mientras se vea la imagen de televisor.

Descodifica.

Cuando conecta un descodificador al televisor, necesita seleccionar "EXT 1".

NOTA

- El valor ajustado en fábrica es "Apagado".

Bloqueo

Puede bloquear la visión de cualquier canal.

NOTA

- Consulte "Cód. secr." para poner un código secreto.
- Cuando "Bloqueo" se ponga en "Encendido" para un canal, se visualizará "Protección niños activada." y la imagen y el sonido del canal se bloquearán.
- Cuando se pulsa ⇨ mientras se visualiza "Protección niños activada.", se visualizará la ventana de introducción del código secreto. La introducción del código secreto correcto desbloquea temporalmente el "Cód. secr." hasta que se desconecta la alimentación.

● Clasificar

Los canales se pueden borrar individualmente.

- 1 Pulse ◀/▶ para seleccionar "Sí", y luego pulse **OK**.
- 2 Pulse ▲/▼/◀/▶ para seleccionar el programa que quiere mover, y luego pulse **OK**.
- 3 Pulse ▲/▼/◀/▶ para moverlo a la posición deseada, y luego pulse **OK**.
- 4 Repita los pasos 2 y 3 hasta clasificar todos los canales deseados.

● Borrar programa

Los programas individuales se pueden borrar.

- 1 Pulse ◀/▶ para seleccionar "Sí", y luego pulse **OK**.
- 2 Pulse ▲/▼/◀/▶ para seleccionar el canal que quiere borrar, y luego pulse **OK**.
 - Aparece una ventana de mensaje.
- 3 Pulse ◀/▶ para seleccionar "Sí", y luego pulse **OK** para borrar el canal seleccionado. Suben todos los canales subsiguientes.
- 4 Repita los pasos 2 y 3 hasta borrar todos los canales deseados.

Ajuste básico

Ajustes de Contraseña/Bloqueo



Ajustes del visionado

Código secreto

Le permite utilizar un código secreto para proteger ciertos ajustes de forma que no sean cambiados por error.

Vaya a “Menú” > “Instalación” > “Ajustes del visionado” > “Ajuste individual” > “Cód. secr.”.

NOTA

- Se requiere introducir el código secreto cuando se ejecuta “Cód. secr.”. El código secreto predeterminado es “1234”. Para borrar el ajuste del código secreto (ya no será necesario introducir un código secreto), consulte **BORRADO DEL CÓDIGO SECRETO** (Página 50).

● Cuando se selecciona “Sí”

Registre un número de contraseña de cuatro dígitos para utilizar la función “Cód. secr.”.

- Pulse ◀/▶ para seleccionar “Sí”, y luego pulse **OK**.
- Introduzca un número de cuatro dígitos como código secreto utilizando los botones numéricos 0–9.
- Introduzca el mismo número de cuatro dígitos que el del paso 1 para confirmar.
 - Se visualiza “El código secreto personal de sistema ha sido cambiado satisfactoriamente.”.
- Pulse **OK**.

NOTA

- Para ver un canal bloqueado, debe introducir el código secreto (para los canales cuya visualización esta bloqueada en modo DTV y ATV, consulte las páginas 31 y 32). Cuando selecciona un canal bloqueado, aparece un mensaje pidiendo el código secreto. Pulse ⇨ para visualizar la pantalla de introducción del código secreto.

● Cuando se selecciona “No”

Le permite restablecer su código secreto.

Pulse ◀/▶ para seleccionar “Sí”, y luego pulse **OK**.

NOTA

- Como una medida de precaución, escriba su código secreto en la parte posterior de este manual del usuario, recórtelo y guárdelo en un lugar seguro fuera del alcance de los niños.



Ajustes del visionado

Clasificación de los padres

Esta función permite restringir los servicios de DTV. Esto impide que los niños vean escenas con violencia o contenido sexual que pueden ser dañinas.

- Vaya a “Menú” > “Instalación” > “Ajustes del visionado” > “Ajuste individual” > “Clasificación de los padres”.
- Repita los pasos 1 al 4 en **Cuando se selecciona “Sí”** a la izquierda.

NOTA

- “Para todas las edades” y “Aprobación de los padres recomendada” son clasificaciones usadas exclusivamente en Francia.
- Para los detalles sobre las clasificaciones, consulte la página 56.



Opciones

Bloqueo de botón

Esta función le permite bloquear los botones en el televisor o en el mando a distancia para prohibir a los niños cambiar el canal o el volumen.

Vaya a “Menú” > “Instalación” > “Opciones” > “Bloqueo de botón”.

Elemento	
Apagado	Desbloquea los botones.
Bloqueo control mando distancia	Bloquea todos los botones en el mando a distancia.
Bloqueo control botón	Bloquea los botones en el televisor excepto el interruptor de alimentación.

NOTA

- No puede ajustar “Bloqueo control mando distancia” y “Bloqueo control botón” a la vez.

● Cancelación del bloqueo

Pulse **MENU** en el televisor y ajuste en “Apagado” para cancelar “Bloqueo control mando distancia”. Pulse **MENU** en el mando a distancia y ajuste a “Apagado” para cancelar el “Bloqueo control botón”.

- Consulte la página 6 para la operación del menú utilizando **MENU** en la parte frontal del televisor.

Ajuste básico

Ajustes del idioma



Ajustes del visionado

Idioma del audio digital

Si hay idiomas de audio disponibles, ajuste hasta tres idiomas de audio múltiple preferidos para visualizar.

Vaya a “Menú” > “Instalación” > “Ajustes del visionado” > “Ajuste individual” > “Idioma del audio digital”.

● Cambio de los idiomas de audio múltiple

Cada vez que pulsa $\frac{1/1}{\text{TV}} \frac{1/1}{\text{TV}}$ en el mando a distancia, cambia el idioma del audio.



Ajustes del visionado

Subtítulo

Si hay subtítulos disponibles, ajuste hasta dos idiomas de subtítulos preferidos para visualizar (incluyendo subtítulos para las personas con problemas de audición).

Vaya a “Menú” > “Instalación” > “Ajustes del visionado” > “Ajuste individual” > “Subtítulo”.

Elemento seleccionado

- 1er idioma
- 2do idioma
- Para deficientes auditivos

● Cambio de los idiomas de los subtítulos

Cada vez que pulsa  en el mando a distancia, cambia el subtítulo.

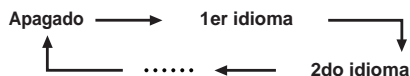

● Ajuste “Para deficientes auditivos” a “Sí”

Los subtítulos para quienes tienen problemas auditivos tienen prioridad sobre cada ajuste de subtítulo de idioma (p.ej., “1er idioma”, “2do idioma”, etc.).

EJEMPLO

1er idioma → 1er idioma
(Para deficientes auditivos)

NOTA

- Los subtítulos no aparecerán en pantalla cuando el programa no contenga información de subtítulos.



Ajustes del visionado

Idioma

Puede seleccionar el idioma de la OSD entre 23 idiomas. Para ver los idiomas que pueden seleccionarse, consulte la columna **Idioma OSD** en la tabla de especificaciones (Página 53).

Vaya a “Menú” > “Instalación” > “Ajustes del visionado” > “Idioma”.

Ajustes útiles



Ajustes del visionado

Inicio rápido

Puede reducir el tiempo para que se vea el televisor después de encender la alimentación con el mando a distancia.

Vaya a “Menú” > “Instalación” > “Ajustes del visionado” > “Inicio rápido”.

Elemento	
Encendido	El televisor se enciende rápidamente desde espera. Estando en espera se requiere un consumo de energía de 30 W o más.
Apagado	Hay poco consumo de energía estando en espera.

Funciones de visualización útiles

Time shift

Esta función le permite hacer pausa en el programa de televisión digital que está viendo y comenzar a verlo nuevamente desde la escena en pausa. Esta función sólo está disponible para la serie de modelos 820.

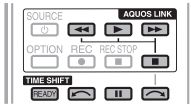

1 Pulse **READY**.

- El televisor comienza la grabación temporal en segundo plano de la emisión en tiempo real.
- El tiempo de grabación con time shift es aproximadamente 150 minutos para SD o 60 minutos para HD (dependiendo de los programas).**

2 Pulse **▶**.

- El televisor muestra el programa desde la escena en la que el televisor comenzó a grabar y la grabación continúa.
- Cuando el televisor reproduce otra vez después de pulsar una vez **■** para detener el programa, el televisor muestra el programa desde la escena detenida.

Botones para la operación de time shift

Botones	Descripción
READY	Comienza a grabar el programa que está viendo. <ul style="list-style-type: none"> No puede reproducir el programa grabado hasta después de tres segundos de haber pulsado READY para comenzar a grabar.
▶	Reproduce el programa grabado.
■	Detiene el programa que se está reproduciendo (la grabación con time shift continúa) y regresa a a emisión en tiempo real (en vivo).
 	Hace pausa en el programa reproduciéndose (la grabación con time shift continúa). <ul style="list-style-type: none"> Esta función se libera en 15 minutos.
◀◀	Retrosceso (cada vez que pulse este botón, la velocidad de retrosceso cambia en tres niveles).
▶▶	Avance rápido (cada vez que pulse este botón, la velocidad de avance rápido cambia en tres niveles).
↶	Reproducción después de saltar hacia atrás 10 segundos.
↷	Reproducción después de saltar hacia adelante 30 segundos.

NOTA

- En lugar de pulsar botones en el mando a distancia, las operaciones anteriores también están disponibles en la pantalla con el panel de operación. Puede hacer aparecer este panel de operación pulsando **CONTROL** en el mando a distancia o seleccionando "Control (Time shift)" en "Opciones" > "Opciones para visionado".
- El panel de operación para time shift sólo se visualiza durante la operación con time shift.

- Time shift no funciona para ATV, entradas externas, emisiones de datos y emisiones de radio.
- Para liberar time shift, pulse **READY**, cambie el canal DTV, cambie "Entrada" o apague la alimentación del televisor.
- Time shift se liberará si no se ejecutan operaciones durante tres horas.
- Algunas funciones no trabajarán durante time shift.
- Time shift no es en realidad una función de grabación, por tanto los datos grabados se pierden cuando se sale de time shift.
- Time shift no funciona automáticamente, sólo comienza cuando se pulsa **READY**.
- Se requiere el código secreto cuando se usan botones como **◀◀**, **▶▶**, **↶**, **↷** si ajustó el código secreto y están seleccionados los elementos para "Clasificación de los padres", excepto "Ninguno".
- La grabación se detiene automáticamente cuando no se recibe señal (se perderán los datos grabados).
- Time shift no funciona con programas protegidos contra copia.

Ejemplos del uso de time shift

Cuando se aleja del televisor por un tiempo (pulse **READY** cuando se aleje del televisor)

Sin time shift
Lejos
Pierde la escena mientras está lejos.
Con time shift
Lejos
Cuando regrese puede ver la escena que perdió.

Cuando quiere ver la misma escena nuevamente (debe pulsar **READY** por anticipado para que time shift funcione)

Sin time shift
No puede ver nuevamente la misma escena.
Con time shift
Puede ver nuevamente la misma escena.

Funciones de visualización útiles

Visualización de información acerca de time shift

Visualización de canal

Se visualiza información del canal pulsando **(F+)** en el mando a distancia.

1 El icono de time shift listo aparece cuando se pulsa **READY** y el televisor está grabando el programa.

2 El icono de estado aparece dependiendo de lo que se vea en la pantalla.

Contador

El contador se visualiza cuando ajusta "Apagado" en "Ver memoria Time shift" (Vaya a "Instalación" > "Opciones" > "Ajuste de Time shift").

1 La barra gris muestra cuánta memoria está en uso.

2 Este punto azul muestra cuánto tiempo ha avanzado.

3 "Llena" aparece cuando la barra gris llega al borde derecho. El televisor comienza a sobrescribir los datos grabados previamente.

NOTA

- También puede hacer aparecer la información anterior pulsando **CONTROL** en el mando a distancia o seleccionando "Control (Time shift)" desde "Opciones" > "Opciones para visionado".

Opciones **Selecc. entrada Automát.**

Puede elegir si cambiar o no automáticamente la fuente de entrada cuando reciba una señal compatible con AQUOS LINK o Euro SCART en el televisor durante operaciones con time shift.

Vaya a "Menú" > "Instalación" > "Opciones" > "Ajuste de Time shift" > "Selecc. entrada Automát."

Elemento	
Activar	Libera time shift cuando se recibe una señal compatible con AQUOS LINK o Euro SCART. Cambia automáticamente la fuente de entrada.
Desactivado	Time shift continúa funcionando. El televisor no cambia automáticamente la fuente de entrada incluso cuando reciba una señal compatible con AQUOS LINK o Euro SCART.

Funciones de visualización útiles

Selección de tamaño de la imagen

Selección automática del tamaño de la imagen WSS



Opciones

WSS

“WSS” permite al televisor seleccionar automáticamente entre diferentes formatos de pantalla.

Vaya a “Menú” > “Instalación” > “Opciones” > “WSS”.

NOTA

- Si una imagen no cambia al tamaño apropiado de la imagen, utilice “Modo panorámico”. Cuando la señal de emisión no contiene información “WSS”, la función no funcionará aunque esté activada.

Selección manual del tamaño de la imagen WSS



Opciones

Modo 4:3

La señal “WSS” tiene una conmutación automática 4:3 que le permite seleccionar entre “Normal” y “Panorámico”.

Vaya a “Menú” > “Instalación” > “Opciones” > “Modo 4:3”.

Elemento	
Normal	Gama normal manteniendo una relación de aspecto de 4:3 ó 16:9.
Panorámico	Imagen panorámica sin barras laterales.

Pantalla 4:3 de señal WSS

Modo 4:3 “Normal”



Modo 4:3 “Panorámico”



Selección manual del tamaño de la imagen



Opciones

Modo panorámico

Puede seleccionar el tamaño de la imagen. El tamaño de imagen seleccionable cambia según el tipo de la señal recibida.

Elemento (para señales SD [definición estándar])	
Normal	Mantiene la relación de aspecto original en una visualización de pantalla completa.
Zoom 14:9	Para imágenes tipo buzón 14:9. Aparece una barra fina lateral en cada lado, y con algunos programas usted puede ver barras en la parte superior e inferior.
Panorámico	En este modo, la imagen se alarga hacia cada lado de la pantalla. Dependiendo de las señales de la emisión, la imagen pudiera aparecer similar a “Panta. Comp.”.
Panta. Comp.	Para imágenes anamórficas 16:9.
Cine 16:9	Para imágenes tipo buzón 16:9. Con algunos programas puede que aparezcan barras en la parte superior e inferior.
Cine 14:9	Para imágenes tipo buzón 14:9. Con algunos programas puede que aparezcan barras en la parte superior e inferior.

Elemento (para señales HD [alta definición])	
Panta. Comp.	Visualización con una imagen de Sobrescaneado. Corta todos los lados de la pantalla.
Subescaneado	Visualización con una imagen de subescaneado solamente cuando se recibe una señal 720p. Visualización con la imagen en alta definición ajustada óptimamente. Con algunos programas puede que aparezca ruido en el borde de la pantalla.
Punto x punto	Muestra una imagen con el mismo número de píxeles en la pantalla sólo cuando se reciben señales 1080i/1080p.

NOTA

- Algunos elementos no aparecen dependiendo del tipo de señal recibida.

- 1 Vaya a “Menú” > “Instalación” > “Opciones” > “Opciones para visionado” > “Modo panorámico”.
 - También puede seleccionar un elemento pulsando en el mando a distancia.
 - El menú lista las opciones del “Modo panorámico” que pueden seleccionarse para el tipo de señal de vídeo que está recibiendo actualmente.
- 2 Pulse / para seleccionar el elemento deseado.
 - Según avanza por las opciones, cada una de ellas se refleja inmediatamente en la pantalla. No hay necesidad de pulsar OK.

Básicamente, si ajusta “WSS” a “Encendido” en el menú “Opciones”, para cada emisión o programa reproducido usando una videgrabadora o un reproductor/grabador de DVD, se selecciona automáticamente el “Modo panorámico” óptimo.

NOTA

- Incluso si seleccionó manualmente su “Modo panorámico” deseado, el televisor puede cambiar automáticamente al “Modo panorámico” óptimo dependiendo de la señal recibida cuando “WSS” está ajustado a “Encendido”.

Funciones de visualización útiles

Selección manual del tamaño de la imagen a grabar



Opciones

Tamaño de imagen REC

Puede utilizar este menú para ajustar el tamaño de imagen apropiado para ver un programa de televisión con formato 16:9 en un televisor 4:3.

Vaya a “Menú” > “Instalación” > “Opciones” > “Ajuste terminal” > “Tamaño de imagen REC”.

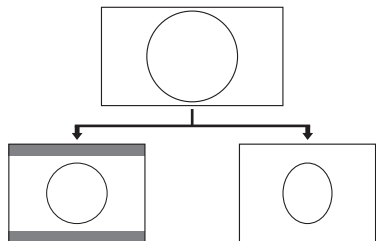

Ajuste a “TV 4:3”

Ajuste a “TV 16:9”

NOTA

- Esta función debe ajustarse antes de grabar.

Selección automática del tamaño de la imagen HDMI



Opciones

Visualización HDMI automática

Esta función le permite cambiar automáticamente al tamaño de imagen apropiado cuando ve una señal HDMI utilizando los terminales HDMI 1, 2, 3 y 4.

- 1 Pulse  para seleccionar la fuente de entrada (“HDMI 1”, “HDMI 2”, “HDMI 3” o “HDMI 4”) conectada a su dispositivo HDMI, y luego pulse **OK**.
- 2 Vaya a “Menú” > “Instalación” > “Opciones” > “Ajuste terminal” > “Visualización HDMI automática”.

Ajuste de la posición de la imagen



Opciones

Posición

Para ajustar las posiciones horizontal y vertical de la imagen.

Vaya a “Menú” > “Instalación” > “Opciones” > “Efecto en la pantalla” > “Posición”.

Elemento	
Pos. H.	Centra la imagen moviéndola hacia la derecha o hacia la izquierda.
Pos. V.	Centra la imagen moviéndola hacia arriba o hacia abajo.

NOTA

- Los ajustes se almacenan separadamente para cada la fuente de entrada.
- Dependiendo del tipo de señal de entrada, del ajuste del “Modo panorámico” o de “Modo Vídeo” para el modo USB, un ajuste de posición pudiera no estar disponible.
- Esta función no esta disponible para emisiones de DTV con señales MHEG.

Funciones de visualización útiles

Ajustes de la visualización

Visualización de canal

Puede visualizar la información del canal pulsando **(i+)** en el mando a distancia.

Modo DTV

BBC ONE	
DTV	004
Audio (ENG) :	STEREO
Vídeo	576i
Subtítulo	Apagado
>> Información nueva	

Modo ATV

ATV	BBC1
04	
AUTO	B/G
	MONO
Subtítulo	--

* Después de seleccionar los cinco países nórdicos en el ajuste de país se visualizan números de cuatro dígitos (p.ej., 0001).

Visualización de la hora en la información del canal

Puede visualizar la información de la hora incluida en emisiones DTV y Teletexto.

NOTA

- Omite el paso 1 si está recibiendo emisiones de DTV.

- 1 Seleccione un canal de televisión (la información de la hora se captura automáticamente).
- 2 Pulse **(i+)**. En el televisor aparecerá la visualización de canal.
- 3 Pulse **(i+)** otra vez dentro de los varios segundos en los que la visualización del canal está en la pantalla. La información de la hora se mostrará en la esquina inferior derecha de la pantalla durante algunos segundos.
- 4 Incluso cuando cambie el canal de televisión, puede visualizar la información de la hora con los pasos 2 y 3 anteriores.

NOTA

- Si se adquirió con éxito, la información de la hora aparecerá en la esquina superior derecha de la pantalla pulsando **MENU**.

Visualización de hora y título

Ajustes del visionado

Visualización de la hora

Vaya a “Menú” > “Instalación” > “Ajustes del visionado” > “Ajuste individual” > “Visualización de la hora”.

Visualización de la hora

Esta función le permite visualizar la hora del reloj en la esquina inferior derecha de la pantalla.

Elemento	
Encendido	Muestra la hora del reloj.
Activado (cada media hora)	Muestra la hora del reloj en incrementos de 30 minutos.
Apagado	Oculto la hora del reloj.

Formato de la hora

Puede seleccionar el formato de la hora (lo mismo “24HR” o “AM/PM”) para la hora del reloj.

Opciones

Tiempo de juego

Esta función le permite visualizar en la pantalla el tiempo transcurrido cuando el “Modo AV” está ajustado a “JUEGO”.

Vaya a “Menú” > “Instalación” > “Opciones” > “Tiempo de juego”.

Elemento	
Encendido	Con la conexión de una consola de juegos al televisor, el tiempo transcurrido se visualiza en incrementos de 30 minutos después que comienza a jugar un juego.
Apagado	Oculto la hora.

NOTA

- No se pueden hacer selecciones en este menú si la fuente de entrada es “TV” o “USB”.

Opciones

Visualización del título del programa

Esta función le permite visualizar información del programa como el título y la hora de emisión sintonizando un canal.

Vaya a “Menú” > “Instalación” > “Opciones” > “Efecto en la pantalla” > “Visualización del título del programa”.

NOTA

- Esta función está sólo disponible al tener el modo DTV seleccionado.

Otras funciones útiles

Ajuste cuando se utilizan dispositivos externos

Ajustes de la fuente de entrada



Opciones

Selección de entrada

Para ajustar el tipo de señal de un equipo externo.

- 1 Pulse para seleccionar la fuente de entrada para el ajuste de la señal de entrada ("EXT 1" o "EXT 3") en el menú "Entrada", y luego pulse **OK**.
- 2 Vaya a "Menú" > "Instalación" > "Opciones" > "Ajuste terminal" > "Selección de entrada".

Elemento	
EXT 1	Y/C, CVBS, RGB
EXT 3	COMPONENTES, RGB

NOTA

- Si no se visualiza imagen (color), intente cambiar a otro tipo de señal.
- Compruebe el manual del usuario del equipo externo para conocer el tipo de señal.



Opciones

Etiqueta entrada

Puede etiquetar cada fuente de entrada con una etiqueta que prefiera.

- 1 Pulse para seleccionar la fuente de entrada deseada en el menú "Entrada", y luego pulse **OK**.
- 2 Vaya a "Menú" > "Instalación" > "Opciones" > "Ajuste terminal" > "Etiqueta entrada".
- 3 Pulse / / / para seleccionar cada carácter del nombre nuevo para la fuente de entrada, y luego pulse **OK**.

DVD	
A B C D E F G H I J	CANCELAR
K L M N O P Q R S T	ANTERIOR
U V W X Y Z + - . _	
0 1 2 3 4 5 6 7 8 9	FIN

- 4 Repita hasta que haya introducido la etiqueta completa.

NOTA

- La etiqueta puede tener seis caracteres o menos.
- Cuando quiere ajustar un nombre de fuente de entrada de menos de seis caracteres, seleccione "FIN".



NOTA

- No puede cambiar etiquetas si la fuente de entrada es "TV" o "USB".

Ignorar entrada especificada



Opciones

Ignorar entrada

Este ajuste le permite ignorar la entrada SCART, HDMI o RGB en la operación Selección de fuente de entrada.

Vaya a "Menú" > "Instalación" > "Opciones" > "Ignorar entrada".

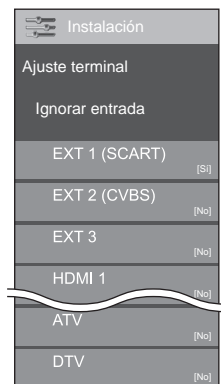

NOTA

- Cuando selecciona "ATV" o "DTV", la función ignorar trabaja sólo cuando se usa el botón INPUT en la parte frontal del televisor.

Otras funciones útiles

Funciones adicionales

Opciones

Sistema de color

Puede cambiar el sistema de color a uno que sea compatible con la imagen de la pantalla.

Vaya a “Menú” > “Instalación” > “Opciones” > “Sistema de color”.

NOTA

- El valor ajustado en fábrica es “Auto”.
- Si está seleccionado “Auto”, se ajusta automáticamente el sistema de color para cada canal. Si una imagen no se visualiza claramente, seleccione otro sistema de color (p.ej., “PAL”, “SECAM”).

Opciones

Seleccionar salida auriculares/audio

Puede seleccionar el dispositivo que se utilizará para la salida de audio.

Vaya a “Menú” > “Instalación” > “Opciones” > “Ajuste terminal” > “Seleccionar salida auriculares/audio”.

Elemento	
Auriculares	Salida de audio a través de auriculares.
Salida de audio	Salida de audio a través de un receptor A/V o del controlador de audio ambiental.

PRECAUCIÓN

- Este terminal también se usa para auriculares. Disminuya el volumen antes de usar auriculares. El sonido excesivamente alto puede dañar su audición.

NOTA

- Si selecciona “Salida de audio” cuando hay un cable insertado en el terminal HDMI 2/EXT 3 AUDIO (L/R), se silencian los altavoces del televisor.
- Cuando selecciona “Salida de audio”, puede ajustar el volumen del sonido del televisor con los botones **VOL - / +** en el televisor o los botones +/- en el mando a distancia.

Opciones

Efecto al seleccionar el canal

Esta función muestra un efecto en la pantalla cuando se seleccionan o cambian canales.

Vaya a “Menú” > “Instalación” > “Opciones” > “Efecto en la pantalla” > “Efecto al seleccionar el canal”.

Opciones

Iluminación

Esta función hace que el LED en la parte frontal del televisor se ilumine de varias formas.

Vaya a “Menú” > “Instalación” > “Opciones” > “Iluminación”.

Elemento	
Apagado	El LED no se ilumina.
En espera	El LED se ilumina mientras el televisor está en el modo de espera.
Ver	El LED se ilumina mientras usted ve televisión.
Siempre	El LED está iluminado en todo momento.

NOTA

- El ajuste predeterminado para este elemento es “Ver”. Ajústelo a “Apagado” si no desea que se ilumine el LED.

Otras funciones útiles

Conexión a un equipo USB

Conecte un equipo USB al televisor como se muestra debajo.

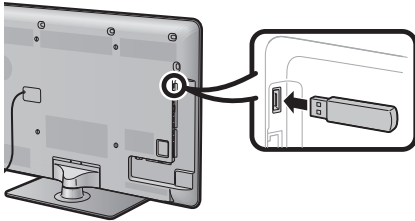

- El televisor cambia automáticamente al modo USB cuando en el terminal USB está insertado un dispositivo USB (esto no trabaja cuando se usa la función time shift).
- Dependiendo del equipo USB, puede ser que el televisor no reconozca los datos contenidos.
- Use solamente caracteres alfanuméricos para nombrar los archivos.
- Los nombres de archivo con más de 80 caracteres (esto puede variar dependiendo del ajuste de caracteres) puede que no se visualicen.
- No desconecte un equipo USB o una tarjeta de memoria del televisor mientras transfiere archivos, usa la función de presentación de diapositivas, cuando una pantalla está cambiando a otra o antes de salir de "USB" desde el menú "Entrada".
- No conecte y desconecte repetidamente un equipo USB al televisor.

PRECAUCIÓN

- No use un cable alargador USB cuando conecte un dispositivo USB al terminal USB del televisor.
- El uso de un cable alargador USB puede impedir que el televisor funcione correctamente.

Conexión de un servidor para la red Hogar

Conecte al televisor un servidor para la red Hogar como se muestra debajo. Esta función sólo está disponible para la serie de modelos 820.

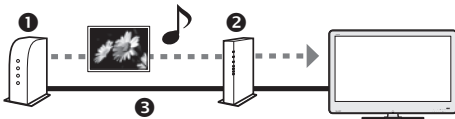

- 1 Servidor para la red Hogar
- 2 Enrutador
- 3 Cable LAN

NOTA

- Puede que necesite ajustar el televisor para un servidor para la red Hogar en "Configuración Ethernet" en el menú "Ajustes del visionado".
- El televisor cambia automáticamente al modo red Hogar cuando está conectado un servidor para red Hogar (esto no trabaja cuando se usa la función time shift).
- Dependiendo del servidor para Red Hogar, puede ser que el televisor no reconozca los datos contenidos.
- Use solamente caracteres alfanuméricos para nombrar los archivos.
- Los nombres de archivo con más de 80 caracteres (esto puede variar dependiendo del ajuste de caracteres) puede que no se visualicen.
- No desconecte un servidor para red Hogar del televisor mientras transfiere archivos, usa la función de presentación de diapositivas, cuando una pantalla está cambiando a otra o antes de salir de "Red Hogar" desde el menú "Entrada".
- No conecte y desconecte repetidamente del televisor un servidor para red Hogar.

Medio USB/Red Hogar

Seleccione "USB" o "Red Hogar" desde el menú "Entrada" para pasar a este modo o el televisor cambia automáticamente al modo USB/Red Hogar cuando un dispositivo USB/un servidor para red Hogar está conectado al televisor.

Medio USB

En este modo, puede disfrutar del visionado de fotos, escuchar música y ver vídeos desde equipos USB externos.

Red Hogar

En este modo, puede disfrutar del visionado de fotos y escuchar música desde el servidor para red Hogar externo.

NOTA

- No puede pasar a este modo cuando no hay equipo USB o servidor para red Hogar conectado al televisor.
- "Modo panorámico" está fijo durante "Modo Foto". Durante "Modo Vídeo", puede seleccionar "AUTO" u "Original".

Selección de modos y unidades/servidores

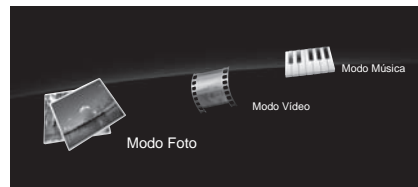

- 1 Pulse **B** para seleccionar la unidad/servidor donde quiere localizar sus archivos, y luego pulse **OK**.
- 2 Pulse **◀/▶** para seleccionar entre "Modo Foto", "Modo Música" o "Modo Vídeo", y luego pulse **OK**.

NOTA

- "Modo Vídeo" sólo está disponible para el modo USB.
- No necesita seleccionar la unidad/el servidor en el paso 1 cuando sólo hay una unidad en el equipo USB conectado o sólo hay un servidor para Red Hogar conectado al televisor.
- El número máximo de unidades/servidores que pueden visualizarse es 16.

Otras funciones útiles

Modo Foto

Visualización de miniaturas



* Esta barra no se muestra en la pantalla "Red Hogar".

Botones para operaciones con miniaturas

Botones	Descripción
OK	Cuando se selecciona un icono de carpeta: Entrar en este directorio. Cuando se selecciona una miniatura de foto: Ampliar la foto.
▲/▼/◀/▶ (Cursor)	Seleccione un elemento deseado.
↶	Regresar a la operación anterior.
Botón R	Seleccionar/no seleccionar elementos (la marca <input checked="" type="checkbox"/> aparece en los elementos seleccionados).
Botón G	Seleccionar música de fondo para la presentación de diapositivas.
Botón Y	Comenzar la presentación de diapositivas.
Botón B	Mostrar opciones de configuración de la presentación.

NOTA

- Cuando hay archivos de foto no válidos, la marca **X** se visualizará para el archivo.
- En la parte izquierda de la pantalla puede ver el nombre del archivo, la fecha de la toma, el tamaño del archivo y el tamaño en píxeles de la foto seleccionada (la fecha de la toma sólo esta disponible en el formato de archivo EXIF).

Visionado de fotos ampliadas

Botones para la operación de visualización de foto ampliada

Botones	Descripción
◀/▶ (Cursor)	Ir a la foto anterior/siguiente en el mismo directorio.
↶	Retornar a la pantalla de selección de miniatura.
Botón R	Rota la foto 90 grados hacia la izquierda.
Botón G	Rota la foto 90 grados hacia la derecha.
Botón Y	Revela/oculta la visualización de la guía.

NOTA

- La rotación de fotos sólo aplica al elemento seleccionado temporalmente y este ajuste no se guarda.

Presentación de diapositivas

Selección de la música de fondo

Cuando seleccione miniaturas de foto configure la música de fondo de la presentación desde "Sel. mús. fondo present." pulsando **B**.

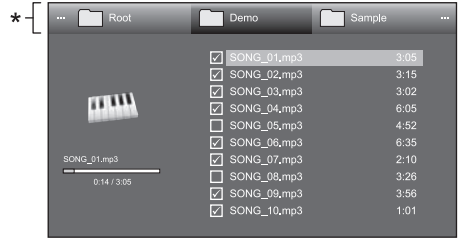

* Esta barra no se muestra en la pantalla "Red Hogar".

Botones para la operación de la selección de la música de fondo de la presentación de diapositivas

Botones	Descripción
OK	Cuando se selecciona un archivo de música: Reproducir música.
▲/▼/◀/▶ (Cursor)	Seleccione un elemento deseado.
↶	Regresar a la operación anterior.
Botón R	Seleccionar/no seleccionar elementos (la marca <input checked="" type="checkbox"/> aparece en los elementos seleccionados).
Botón G	Parar la música.
Botón Y	Reproducir/hacer pausa en la música.
Botón B	Mostrar opciones de configuración de la presentación.

NOTA

- La música de fondo de la presentación de diapositivas se repondrá en los siguientes casos.
 - Seleccione "Reponer toda mús. fondo" pulsando **B** durante la selección de archivos de música.
 - Regreso al menú superior.
 - Cambie la "Entrada".
- Cuando hay archivos de música no válidos, la marca **X** se visualizará para el archivo.
- Dependiendo de los archivos, el tiempo de reproducción visualizado puede variar ligeramente respecto al tiempo de reproducción real.

Presentación de diapositivas

Botones para la operación de la presentación de diapositivas

Botones	Descripción
↶	Regresar a la operación anterior.
Botón Y	Revela/oculta la visualización de la guía.
Botón B	Mostrar opciones de configuración de la presentación.

NOTA

- Las músicas de fondo seleccionadas se reproducirán repetidamente.
- La presentación de diapositivas continúa hasta que pulse **↶**.
- El intervalo entre fotos de la presentación puede ajustarse en "Sel. intervalo present." pulsando **B**.

Otras funciones útiles

Modo Música

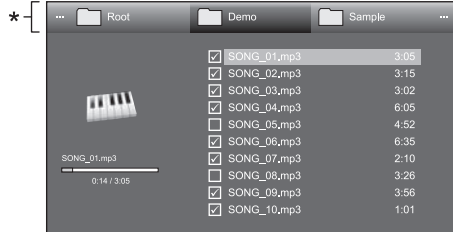

* Esta barra no se muestra en la pantalla "Red Hogar".

Botones para el Modo Música

Botones	Descripción
OK	Cuando se selecciona un archivo de música: Reproducir música.
▲/▼/◀/▶ (Cursor)	Seleccione un elemento deseado.
↶	Regresar a la operación anterior.
Botón R	Seleccionar/no seleccionar elementos (la marca ✓ aparece en los elementos seleccionados).
Botón G	Parar la música.
Botón Y	Reproducir/hacer pausa en la música.
Botón B	Muestra opciones de configuración para reproducción automática.

NOTA

- Cuando hay archivos de música no válidos, la marca ✕ se visualizará para el archivo.
- Dependiendo de los archivos, el tiempo de reproducción visualizado puede variar ligeramente respecto al tiempo de reproducción real.

Modo Vídeo

Botones para operaciones de selección de archivos

Botones	Descripción
OK	Cuando se selecciona un icono de carpeta: Entrar en este directorio. Cuando se selecciona un archivo de vídeo: Reproducir el vídeo.
▲/▼/◀/▶ (Cursor)	Seleccione un elemento deseado.
↶	Regresar a la operación anterior.
Botón R	Seleccionar/no seleccionar elementos (la marca ✓ aparece en los elementos seleccionados).
Botón B	Muestra opciones de configuración para reproducción automática.

NOTA

- "Modo Vídeo" sólo está disponible para el modo USB.
- En lugar de pulsar botones en el mando a distancia, las operaciones anteriores también están disponibles en la pantalla con el panel de operación. Puede hacer aparecer este panel de operación pulsando **CONTROL** en el mando a distancia o seleccionando "Control (USB)" en "Opciones" > "Opciones para visionado".
- Cuando hay archivos de vídeo no válidos, la marca ✕ se visualizará para el archivo.

Botones para el modo de reproducción

Botones	Descripción
▲ (Cursor)	Ir al inicio de un archivo pulsando ▲ una vez y al archivo anterior pulsando ▲ dos veces.
▼ (Cursor)	Ir al archivo siguiente.
◀/▶ (Cursor)	Retroceso/avance rápido de un vídeo.
↶	Ir a la pantalla de selección de archivo.
Botón R	Comenzar la reproducción desde la escena detenida previamente.
Botón G	Parar un vídeo.
Botón Y	Revela/oculta la visualización de la guía.

NOTA

- Retroceso/avance rápido continúa de un archivo a otro durante reproducción continua.

Otras funciones útiles

Ajustes del visionado Configuración de DivX®

Esta es la función para confirmar su código de registro. Necesita registrar el código en www.divx.com.

Vaya a “Menú” > “Instalación” > “Ajustes del visionado” > “Configuración de DivX®”.

● Registrar con DivX® VOD

En este menú puede encontrar su código de registro. Antes de reproducir el contenido DivX necesita registrar su televisor en www.divx.com.

● Cancel. regist. DivX® VOD

En este menú puede encontrar su código para cancelar el registro. Para liberar el registro necesita cancelar el registro del televisor en www.divx.com.

Compatibilidad del equipo USB/ servidor para red Hogar

Equipo USB	Memoria USB, lector de tarjetas USB (Clase almacenamiento masivo)
Sistema del archivo	FAT/FAT32
Formato del archivo de foto	JPEG (.jpg) (cumple con DCF2.0)
Formato del archivo de música	MP3 (.mp3) Velocidad de bits: 32 k, 40 k, 48 k, 56 k, 64 k, 80 k, 96 k, 112 k, 128 k, 160 k, 192 k, 224 k, 256 k, 320 kbps Frecuencia de muestreo: 32 k, 44,1 k, 48 kHz

Formato de archivo de vídeo			
Extensión de archivo	Contenedor	Vídeo	Audio
*.avi	AVI	DivX 3.11/4.x/5.1/6.0 XviD H.264 MPEG4 Motion Jpeg	MP3 AC3 LPCM ADPCM
*.mkv	MKV	DivX 3.11/4.x/5.1/6.0 XviD H.264 MPEG4	MP3 AC3 LPCM ADPCM
*.asf	ASF	DivX 3.11/4.x/5.1/6.0 XviD H.264 MPEG4 VC-1	MP3 AC3 LPCM ADPCM
*.wmv	ASF	VC-1	WMA
*.mp4 *.mov	MP4 (SMP4)	H.264 MPEG4 XviD	MP3 AAC
*.mpg *.mpeg	PS	MPEG2 MPEG1	AC3 MPEG Audio LPCM

NOTA

- Los archivos jpeg en formato progresivo no son compatibles.
- Los archivos de música en equipos USB 1.1 puede que no se reproduzcan correctamente.
- No se garantiza el funcionamiento utilizando concentradores USB.
- Algunos formatos de archivo de vídeo pudieran no reproducirse dependiendo del archivo.

Selección del tamaño de imagen para modo vídeo

Puede seleccionar el tamaño de la imagen en “Modo Vídeo”.

1 Seleccione “Modo Vídeo”.

- Consulte **Selección de modos y unidades/servidores** en la página 42.

2 Pulse **[F4]**.

- Se visualiza el menú “Modo panorámico”.

3 Pulse **[F4]** o **▲/▼** para seleccionar el elemento deseado.

- Según avanza por las opciones, cada una de ellas se refleja inmediatamente en la pantalla. No hay necesidad de pulsar **OK**.

EJEMPLO

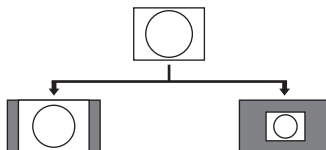

Elemento	
AUTO	Mantiene la relación de aspecto original en una visualización de pantalla completa.
Original	Mantiene la relación de aspecto y el tamaño originales.

Conexión de un PC

Conexión de un PC

Conexión HDMI

PC HDMI 1, 2, 3 o 4

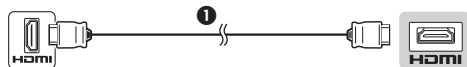

1 Cable HDMI certificado

PC HDMI 2*

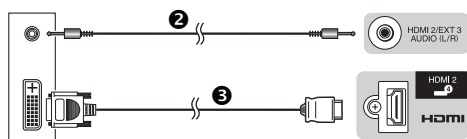

2 Cable con miniconector estéreo de 3,5 mm ø

3 Cable DVI/HDMI

* Al utilizar el terminal HDMI 2, debe seleccionar el elemento apropiado en el menú "Selección de audio" dependiendo del tipo de cable HDMI conectado (Para los detalles consulte la página 28).

Conexión analógica

PC EXT 3*

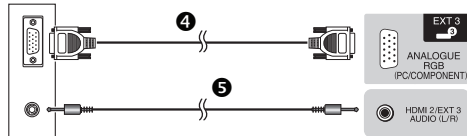

4 Cable RGB

5 Cable con miniconector estéreo de 3,5 mm ø

PC EXT 3*

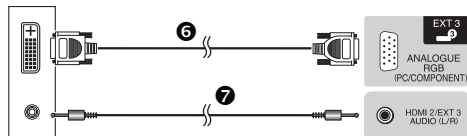

6 Cable de conversión DVI/RGB

7 Cable con miniconector estéreo de 3,5 mm ø

* Al utilizar el terminal EXT 3, debe seleccionar "Vídeo+Audio" en el menú "Selección de audio" (Para los detalles consulte la página 28).

Después de conectar

También debe ajustar "RGB" en el menú "Selección de entrada" al seleccionar "EXT 3" en el menú "Entrada" (Páginas 15 y 40).

NOTA

- Los terminales de entrada PC son compatibles con DDC1/2B.
- Consulte la página 47 para conocer una lista de las señales de PC compatibles con el televisor.

Visualización de una imagen de PC en la pantalla

Selección de tamaño de la imagen

Puede seleccionar el tamaño de la imagen.

- Pulse **[F4]**.
 - Se visualiza el menú "Modo panorámico".
- Pulse **[F4]** o **[▲/▼]** para seleccionar el elemento deseado.

EJEMPLO

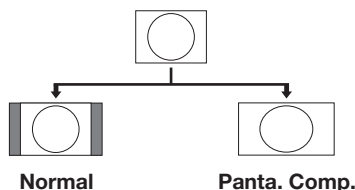

Elemento	
Normal	Mantiene la relación de aspecto original en una visualización de pantalla completa.
Cine	Para imágenes tipo buzón. Con algunos programas puede que aparezcan barras en la parte superior e inferior.
Panta. Comp.	Una imagen llena completamente la pantalla.
Punto x punto	Muestra una imagen con el mismo número de píxeles en la pantalla.

NOTA

- También puede seleccionar un elemento pulsando **[F4]** en el mando a distancia.
- Conecte el PC antes de hacer ajustes.
- El tamaño de la imagen seleccionable puede variar según el tipo de la señal de entrada.
- Para las señales AV, consulte la página 37.
- HDMI: 480i/480p/576i/576p/720p/1080i/1080p
- ANALOGUE RGB: 576p/720p (50 Hz)/1080i
- El terminal ANALOGUE RGB (PC) (EXT 3) no es compatible con señales 480i/576i/1080p.

Conexión de un PC

Ajuste automático de la imagen del PC



Opciones

Sinc. auto.

Esta función permite que la pantalla se ajuste automáticamente a su mejor condición posible cuando los terminales analógicos del televisor y del PC están conectados con un cable de conversión DVI/RGB de venta en el comercio, etc.

- 1 Pulse para seleccionar "EXT 3" en el menú "Entrada", y luego pulse **OK**.
- 2 Vaya a "Menú" > "Instalación" > "Opciones" > "Ajuste terminal" > "Selección de entrada" > seleccione "RGB".
- 3 Vaya a "Menú" > "Instalación" > "Opciones" > "Ajuste terminal" > "Entrada de PC" > "Sinc. auto."

NOTA

- Cuando "Sinc. auto." tiene éxito, se visualiza "Sincronización automática terminada con éxito.". De lo contrario, falló la "Sinc. auto."
- La "Sinc. auto." puede fallar incluso aunque se visualice "Sincronización automática terminada con éxito."
- La "Sinc. auto." puede fallar si la imagen del PC tiene baja resolución, bordes no definidos (negros), o se ha movido mientras se ejecuta "Sinc. auto."
- Asegúrese de conectar el PC al televisor y de encenderlo antes de comenzar la "Sinc. auto."
- La "Sinc. auto." solamente puede ejecutarse cuando se introducen señales analógicas a través del terminal EXT 3.

Ajuste manual de la imagen del PC



Opciones

Sinc. fina

Por lo general usted puede ajustar fácilmente la imagen según sea necesario para cambiar la posición de la misma utilizando "Sinc. auto.". Sin embargo, en algunos casos se necesita ajuste manual para optimizar la imagen.

- 1 Pulse para seleccionar "EXT 3" en el menú "Entrada", y luego pulse **OK**.
- 2 Vaya a "Menú" > "Instalación" > "Opciones" > "Ajuste terminal" > "Selección de entrada" > seleccione "RGB".
- 3 Vaya a "Menú" > "Instalación" > "Opciones" > "Ajuste terminal" > "Entrada de PC" > "Sinc. fina".
- 4 Pulse / para seleccionar el elemento de ajuste específico.
- 5 Pulse / para ajustar el elemento en la posición deseada.

Elemento	
Pos. H.	Centra la imagen moviéndola hacia la derecha o hacia la izquierda.
Pos. V.	Centra la imagen moviéndola hacia arriba o hacia abajo.
Reloj	Ajusta cuando la imagen parpadea con rayas verticales.
Fase	Ajusta cuando los caracteres tienen poco contraste o cuando la imagen parpadea.

NOTA

- Para restablecer todos los elementos de ajuste a los valores predeterminados, pulse / para seleccionar "Reiniciar", y luego pulse **OK**.
- "Reloj" y "Fase" en el menú "Sinc. fina" pueden ajustarse sólo cuando se introducen señales analógicas a través del terminal EXT 3.

Tabla de compatibilidad con PC

Resolución		Frecuencia horizontal	Frecuencia vertical	Análogica (D-Sub)	Digital (HDMI)	Estándar VESA
VGA	640 x 480	31,5 kHz	60 Hz	✓	✓	✓
SVGA	800 x 600	37,9 kHz	60 Hz	✓	✓	✓
XGA	1.024 x 768	48,4 kHz	60 Hz	✓	✓	✓
WXGA	1.360 x 768	47,7 kHz	60 Hz	✓	✓	✓
SXGA	1.280 x 1.024	64,0 kHz	60 Hz	✓	✓	✓
SXGA+	1.400 x 1.050	65,3 kHz	60 Hz	✓	✓	✓
UXGA	1.600 x 1.200	75,0 kHz	60 Hz	✓	✓	✓
1080p	1.920 x 1.080	67,5 kHz	60 Hz	✓	✓	✓

VGA, SVGA, XGA, WXGA, SXGA, SXGA+ y UXGA son marcas registradas de International Business Machines Corporation.

NOTA

- Este televisor sólo tiene compatibilidad limitada con PC, el funcionamiento correcto sólo puede garantizarse si la tarjeta de video es totalmente compatible con la norma VESA 60 Hz. Cualquier variación de esta norma causará distorsiones en la imagen.

Conexión de un PC

Especificaciones del puerto RS-232C

Control del televisor mediante PC

- Cuando se establezca un programa, el televisor podrá controlarse desde el PC utilizando el terminal RS-232C. La señal de entrada (PC/vídeo) se puede seleccionar, el volumen se puede ajustar y también se pueden realizar otros ajustes, lo que permitirá realizar la reproducción programada automática.
- Utilice un cable de control en serie RS-232C (tipo cruzado) (de venta en el comercio) para las conexiones.

NOTA

- Este sistema de operación deberá ser utilizado por una persona acostumbrada a utilizar PCs.

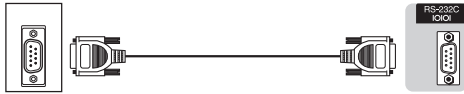

Cable de control en serie RS-232C (tipo cruzado)

Condiciones de comunicación

Ajuste las comunicaciones RS-232C en el PC para que concuerden con las condiciones de las comunicaciones del televisor. Los ajustes de comunicación del televisor son los siguientes:

Velocidad de transmisión en baudios	9.600 bps
Longitud de datos	8 bits
Bit de paridad	Ninguno
Bit de parada	1 bit
Control de flujo	Ninguno

Procedimiento de comunicación

Envíe los comandos de control desde el PC vía el conector RS-232C.

El televisor funciona según el comando recibido y envía un mensaje de respuesta al PC.

No envíe múltiples comandos al mismo tiempo. Espere a que el PC reciba la respuesta de que todo está bien antes de enviar el siguiente comando.

Antes de operar, asegúrese de enviar "A" con el retorno del carro y confirme que regresa "ERR".

Formato de comando

Ocho códigos ASCII +CR

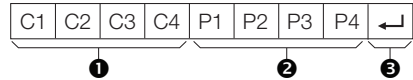

- 1 Cuatro dígitos de comando: Comando. El texto de cuatro caracteres.
- 2 Cuatro dígitos de parámetro: Parámetro 0–9, blanco, ?, menos
- 3 Código de retorno (ODH): ↵

Parámetro

Introduzca los valores de los parámetros, alineando a la izquierda, y rellene el resto con espacios en blanco (asegúrese de introducir cuatro valores para el parámetro).

Cuando el parámetro de entrada no se encuentre dentro de la gama ajustable retornará "ERR" (Consulte "Formato de código de respuesta").

0			
0	0	0	9
1	0	0	
0	0	5	5

Cuando se introduzca "?" para algunos comandos, responderá el valor del ajuste actual.

?	?	?	?
---	---	---	---

Formato de código de respuesta

Respuesta normal

O	K	↵
---	---	---

Código de retorno (ODH)

Respuesta al problema (error de comunicación o comando incorrecto)

E	R	R	↵
---	---	---	---

Código de retorno (ODH)

Conexión de un PC

Lista de comandos RS-232C

ELEMENTO DE CONTROL	COMANDO	PARÁMETRO	CONTENIDO DE CONTROL
AJUSTE DE LA ALIMENTACIÓN	P O W R 0 _ _ _		ALIMENTACIÓN APAGADA (ESPERA)
SELECCIÓN DE ENTRADA A	I T G D _ _ _ _		CAMBIO ENTRADA (CONMUTACIÓN)
	I T V D _ _ _ _		TV (CANAL FIJADO)
	I D T V _ _ _ _		DTV (CANAL FIJADO)
	I A V D * _ _ _		EXT 1-3 (1-3), HDMI 1-4 (4-7)
CANAL	D C C H * * _ _		CANAL DIRECTO DE TV (1-99)
	C H U P _ _ _ _		CANAL ASCENDENTE
	C H D W _ _ _ _		CANAL DESCENDENTE
	D T V D * * * _		CANAL DIRECTO TRES DÍGITOS (1-999) (Todos los países excepto los nórdicos)
	D T V D * * * *		CANAL DIRECTO CUATRO DÍGITOS (1-9999) (Sólo países nórdicos)
	D T U P _ _ _ _		CANAL ASCENDENTE DE DTV
	D T D W _ _ _ _		CANAL DESCENDENTE DE DTV
SELECCIÓN DE ENTRADA B	I N P 1 0 _ _ _		EXT 1 (Y/C)
	I N P 1 1 _ _ _		EXT 1 (CVBS)
	I N P 1 2 _ _ _		EXT 1 (RGB)
	I N P 3 0 _ _ _		EXT 3 (COMP)
SELECCIÓN DE MODO AV	I N P 3 1 _ _ _		EXT 3 (RGB)
	A V M D 0 _ _ _		CONMUTACIÓN
	A V M D 1 _ _ _		ESTÁNDAR
	A V M D 2 _ _ _		PELÍCULA
	A V M D 3 _ _ _		JUEGO
	A V M D 4 _ _ _		USUARIO
	A V M D 5 _ _ _		DINÁMICO (Fija)
	A V M D 6 _ _ _		DINÁMICO
	A V M D 7 _ _ _		PC
	A V M D 8 _ _ _		x.v.Colour
	A V M D 1 0 0 _		AUTO
	A V M D ? ? ? ?		1-8, 100
	VOLUMEN	V O L M * * _ _	





ELEMENTO DE CONTROL	COMANDO	PARÁMETRO	CONTENIDO DE CONTROL
POSICIÓN	H P O S * * * _		POSICIÓN H (AV/PC)
	V P O S * * * _		POSICIÓN V (AV/PC)
	C L C K * * * _		RELOJ (0-180)
	P H S E * * _ _		FASE (0-40)
MODO PANORÁMICO	W I D E 0 _ _ _		CONMUTACIÓN (AV)
	W I D E 1 _ _ _		NORMAL (AV)
	W I D E 2 _ _ _		ZOOM 14:9 (AV)
	W I D E 3 _ _ _		PANORÁMICO (AV)
	W I D E 4 _ _ _		PANTALLA COMPLETA (AV)
	W I D E 5 _ _ _		CINE 16:9 (AV)
	W I D E 6 _ _ _		CINE 14:9 (AV)
	W I D E 7 _ _ _		NORMAL (PC)
	W I D E 8 _ _ _		CINE (PC)
	W I D E 9 _ _ _		PANTALLA COMPLETA (PC)
	W I D E 1 0 _ _		PUNTO x PUNTO (AV/PC)
	W I D E 1 1 _ _		SUBESCANEADO (AV)
	W I D E 1 2 _ _		AUTO (USB-Video)*
W I D E 1 3 _ _		ORIGINAL (USB-Video)*	
SIN SONIDO	M U T E 0 _ _ _		CONMUTACIÓN
	M U T E 1 _ _ _		SIN SONIDO
	M U T E 2 _ _ _		SILENCIAMIENTO APAGADO
SONIDO AMBIENTAL	A C S U 0 _ _ _		CONMUTACIÓN SONIDO AMBIENTAL
	A C S U 1 _ _ _		SONIDO AMBIENTAL ENCENDIDO
	A C S U 2 _ _ _		SONIDO AMBIENTAL APAGADO
CAMBIO DE AUDIO	A C H A _ _ _ _		CONMUTACIÓN
TEMPORIZADOR DE APAGADO	O F T M 0 _ _ _		APAGADO
	O F T M 1 _ _ _		TEMPORIZADOR DE APAGADO 30 MIN
	O F T M 2 _ _ _		TEMPORIZADOR DE APAGADO 1 HORAS
	O F T M 3 _ _ _		TEMPORIZADOR DE APAGADO 1 HORAS 30 MIN
	O F T M 4 _ _ _		TEMPORIZADOR DE APAGADO 2 HORAS
	O F T M 5 _ _ _		TEMPORIZADOR DE APAGADO 2 HORAS 30 MIN
TEXTO	T E X T 0 _ _ _		TEXTO APAGADO
	T E X T 1 _ _ _		TEXTO ENCENDIDO (CONMUTACIÓN)
	D C P G * * * _		SALTO DIRECTO A PÁGINA (100-899)

* Estos comandos sólo están disponibles durante la ejecución del modo vídeo USB.

Búsqueda de errores





Problema	Solución posible
<ul style="list-style-type: none"> No hay alimentación. 	<ul style="list-style-type: none"> Encienda (I) el interruptor MAIN POWER en la parte posterior del televisor (Página 4). ¿Está desconectado el cable de CA? Verifique si ha pulsado POWER en el televisor.
<ul style="list-style-type: none"> No se puede usar el televisor. 	<ul style="list-style-type: none"> Las influencias externas como tormentas de rayos, electricidad estática, etc., pueden causar funcionamiento incorrecto. En este caso, haga funcionar el televisor después de haber apagado primero la alimentación, o desenchufe el cable de CA y vuelva a enchufarlo después de uno o dos minutos.
<ul style="list-style-type: none"> El mando a distancia no funciona. 	<ul style="list-style-type: none"> ¿Están las pilas insertadas con las polaridades (+, -) bien alineadas? ¿Están agotadas las pilas? (Cámbielas por unas nuevas.) ¿Está utilizando el televisor debajo de luz intensa o fluorescente? ¿Hay una luz fluorescente iluminando el sensor del mando a distancia?
<ul style="list-style-type: none"> La imagen queda cortada. 	<ul style="list-style-type: none"> ¿Es correcta la posición de la imagen? ¿Se han hecho correctamente los ajustes de modo de pantalla (Modo panorámico) como tamaño de la imagen? (Páginas 37, 45 y 46)
<ul style="list-style-type: none"> Color inusual, color claro, o color oscuro, o color no alineado. 	<ul style="list-style-type: none"> Ajuste el tono de la imagen. ¿Está excesivamente iluminada la habitación? La imagen podría verse oscura en una habitación demasiado iluminada. Compruebe el ajuste del "Sistema de color" (Páginas 32 y 41).
<ul style="list-style-type: none"> La alimentación se ha cortado repentinamente. 	<ul style="list-style-type: none"> La temperatura interna del televisor ha aumentado. Quite cualquier objeto que pueda estar obstruyendo la entrada de ventilación o limpiela. ¿Está encendido el "Temporizador de apagado"? Seleccione "Apagado" en el menú "Temporizador de apagado" (Página 29). ¿Están activados "Apa. sin señal" o "Apa. sin opera."? (Página 29)
<ul style="list-style-type: none"> No hay imagen. 	<ul style="list-style-type: none"> ¿Están correctas las conexiones al equipo externo? (Páginas 20–22) ¿Se selecciona correctamente el tipo de señal de entrada tras la conexión? (Página 40) ¿Se ha seleccionado la fuente de entrada correcta? (Página 15) ¿Se está introduciendo una señal incompatible? (Página 47) ¿Es correcto el ajuste de la imagen? (Páginas 26–27) ¿Está conectada correctamente la antena? (Página 10) ¿Está "Encendido" seleccionado en "Audio solamente"? (Página 29)
<ul style="list-style-type: none"> No hay sonido. 	<ul style="list-style-type: none"> ¿Está el volumen demasiado bajo? Asegúrese de que los auriculares no estén conectados. Compruebe si pulsó  en el mando a distancia. ¿Está seleccionado el elemento adecuado en el menú "Selección de audio" cuando se conectan equipos al terminal HDMI 2 o al terminal EXT 3? (Páginas 20, 21 y 28)
<ul style="list-style-type: none"> El televisor en ocasiones hace un sonido crujiente. 	<ul style="list-style-type: none"> Esto no es un fallo del funcionamiento. Esto ocurre cuando la caja se expande y contrae ligeramente según los cambios de temperatura. Esto no afecta el funcionamiento del televisor.

BORRADO DEL CÓDIGO SECRETO

- Vaya a "Menú" > "Instalación".
- Pulse  /  para seleccionar "Autoinstalación", "Configuración inicial", "Cód. secr." o "Reiniciar", luego presione **OK**. Se visualizará la pantalla de introducción del código secreto.
- Pulse y mantenga pulsados **P**  y  + en el televisor simultáneamente hasta que el mensaje aparezca en la pantalla.

Reiniciar

Si se hacen ajustes complejos y luego los ajustes no pueden ser restaurados a los normales, puede reiniciar los ajustes a los valores preajustados en la fábrica.

- Vaya a "Menú" > "Instalación" > "Ajustes del visionado" > "Reiniciar".
- Pulse  /  para seleccionar "Sí", y luego pulse **OK**.
 - "Ahora, el televisor se reiniciará automáticamente, ¿Aceptar?" se visualiza en la pantalla.
- Pulse  /  para seleccionar "Sí", y luego pulse **OK**.
 - "Inicializando ..." se visualiza y parpadea en la pantalla.
 - Después del haberse completado el reinicio, la alimentación se apaga y vuelve a encenderse. La pantalla regresará a sus ajustes iniciales.

NOTA

- Se requiere introducir el código secreto cuando se ejecuta "Reiniciar". El código secreto predeterminado es "1234". Para cambiar el ajuste del código secreto, consulte **Ajustes de Contraseña/Bloqueo** (Página 33). Para borrar el ajuste del código secreto (ya no será necesario introducir un código secreto), consulte **BORRADO DEL CÓDIGO SECRETO** (Página 50).

Apéndice

Actualización de su televisor vía DVB-T

Garantice que su versión de software del televisor siempre esté actualizada. SHARP de vez en cuando pondrá a su disposición versiones actualizadas del software base del televisor y del software DVB.

Ajustes del visionado

Ajuste de descarga

Vaya a “Menú” > “Instalación” > “Ajustes del visionado” > “Ajuste individual” > “Búsqueda en espera” > “Ajuste de descarga”.

Buscando actualizaciones*

* Todos los países, excepto Reino Unido, Suecia e Italia se ajustan a “No” para esta función.

El televisor determina automáticamente si hay una versión nueva de software disponible cuando el televisor está en el modo de espera.

Elemento	
Sí	Busca automáticamente nuevas actualizaciones de software disponibles cuando el televisor está en el modo de espera.
No	No busca información sobre actualización.
Ahora	Comprueba inmediatamente si hay o no un software nuevo.

Descarga del software

Puede seleccionar el método de actualización.

- 1 Si el software está actualizado, aparece el mensaje de confirmación “Se ha detectado información nueva para la descarga.”
 - Si el televisor recibe el servicio de actualización estando en el modo de espera, después de encender la alimentación se visualiza un mensaje de confirmación.
- 2 Siga las indicaciones en la pantalla.

Elemento	
Sí	Comenzar descarga inmediatamente. La actualización demora aproximadamente una hora. No puede ejecutar otras operaciones mientras descarga. <ul style="list-style-type: none">• Cancele la descarga pulsando OK en el mando a distancia cuando durante la actualización “Interrumpir” se visualiza en la pantalla.
No	Comenzar la descarga automáticamente varios minutos después de entrar en el modo de espera.

NOTA

- Para la descarga, el televisor debe permanecer en el modo de espera. No apague la alimentación usando **TV** en el televisor.
- La actualización del software puede demorar algún tiempo.

Obtención de información sobre actualización

Información

Lista de mensajes

Cuando se detecta software Nuevo, usted puede confirmar la información de la actualización y descargar el software desde “Lista de mensajes”.

Vaya a “Menú” > “Instalación” > “Información” > “Lista de mensajes”.

NOTA

- Cuando el televisor descarga software nuevo con éxito, se actualiza el mensaje en la “Lista de mensajes” del menú “Información”.
- La actualización del software no se efectuará si no hay software nuevo disponible en el momento especificado para la descarga.

Información

Informe de receptor

Muestra informes sobre fallas y cambios para ajustes de temporizador.

Vaya a “Menú” > “Instalación” > “Información” > “Informe de receptor”.

Información

Identificación

Puede revisar la ID del televisor en la pantalla para informar al servicio al cliente.

Vaya a “Menú” > “Instalación” > “Información” > “Identificación”.

Actualización de su televisor vía USB



Información

Actualización del software

Esta función le permite la actualización con el software más reciente utilizando un dispositivo USB. Debe actualizar el software a través del terminal USB.

- Para verificar la versión del software del televisor, use la URL mostrada en la contraportada.

- 1 Vaya a “Menú” > “Instalación” > “Información” > “Actualización del software”.
- 2 Pulse **OK** y luego inserte el dispositivo USB que contiene el archivo de actualización del software.

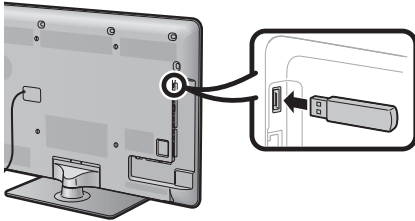

PRECAUCIÓN

- Asegúrese de insertar correctamente el dispositivo USB en el terminal.

- 3 El televisor muestra una pantalla de confirmación mientras revisa los datos en el dispositivo USB insertado.

PRECAUCIÓN

- Si los datos no son compatibles con el sistema, en la pantalla aparece un mensaje de error. Repita los pasos 2 y 3 después de pulsar **OK**.
 - Cuando se visualice un mensaje de error, verifique para ver si:
 - El dispositivo USB está insertado firmemente.
 - La memoria USB tiene dos o más archivos de actualización del software.
 - En la memoria USB no existen datos para la actualización del sistema.
 - Está dañado el archivo de actualización del software.
 - El archivo de actualización del software no es compatible con el software de su televisor.
 - El sistema actual es el mismo que los datos de actualización del sistema.
- 4 El televisor muestra información sobre la versión del software después de revisar los datos.
 - 5 Pulse **◀/▶** para seleccionar “Sí” para actualizar el sistema, y luego pulse **OK**.
 - 6 Pulse **OK** para reponer automáticamente y comenzar la operación de actualización.
 - Esta operación puede tomar algún tiempo.

El televisor comienza a actualizar el sistema

Después de completarse la actualización en la pantalla aparece un mensaje de confirmación y luego el televisor se reinicia automáticamente. Pulse **OK** para completar la operación.

Apéndice

Información sobre la licencia de software para este producto

Composición del software

El software incluido en este producto está compuesto por varios componentes de software cuyos derechos de propiedad intelectual pertenecen a SHARP o a terceros.

Software desarrollado por SHARP y software de fuente abierta

La propiedad intelectual de los componentes del software y de diversos documentos pertinentes incluidos con este producto que han sido desarrollados o escritos por SHARP son propiedad de SHARP y están protegidos por la Ley de Propiedad Intelectual, tratados internacionales, y otras leyes pertinentes. Este producto también utiliza software y componentes de software distribuidos gratuitamente cuyos derechos de propiedad intelectual pertenecen a terceros. Entre estos se incluyen componentes cubiertos por una Licencia Pública General GNU (en lo adelante GPL), una Licencia Pública General Menor GNU (en lo adelante LGPL) u otro acuerdo de licencia.

Obtención del código fuente

Algunos de los licenciantes de software de fuente abierta requieren que el distribuidor provea el código fuente con los componentes de software ejecutables. GPL y LGPL contienen requerimientos similares. Para información sobre la obtención del código fuente para el software de fuente abierta y para obtener información sobre GPL, LGPL, y otros acuerdos de licencia, visite el siguiente sitio Web: <http://www.sharp-eu.com/gpl/>

No podemos responder preguntas respecto al código fuente del software de fuente abierta. El código fuente de los componentes de software cuyos derechos de propiedad intelectual pertenecen a SHARP no se distribuye.

Reconocimientos

En este producto se incluyen los siguientes componentes de software de fuente abierta:

- linux kernel • busy box • glibc • zlib • libpng • libjpeg • mtd-utils • u-Boot

Derechos de propiedad intelectual del software

Licencia BSD	Este producto incluye software desarrollado por la Universidad de California, Berkeley y sus colaboradores.
libjpeg	Este software está protegido por derechos de autor © 1991-1998, Thomas G. Lane. Partes de este software se basan parcialmente en el trabajo del Independent JPEG Group.

Partes protegidas por derechos de autor © 2004 Intel Corporation

Advertencia respecto al uso básico

Advertencias relativas al uso en lugares con altas y bajas temperaturas

- Cuando el televisor se utiliza en un lugar con temperatura baja (p.ej., habitación, oficina), la imagen puede dejar trazas o parecer ligeramente retrasada. No se trata de una avería, el televisor volverá a funcionar correctamente con temperaturas normales.
- No deje el televisor en un sitio frío o caliente. Además, no hay que dejar el televisor en un lugar expuesto a la luz solar directa ni cerca de un radiador, ya que puede provocar una deformación de la carcasa y un malfuncionamiento del panel LCD.
Temperatura para guardar el televisor: + 5 °C a + 35 °C.

Los dispositivos conectados a la conexión a tierra protectora de la instalación del edificio a través de la conexión de la red eléctrica o a través de otros dispositivos con una conexión a tierra protectora y a un sistema de distribución de televisión usando cable coaxial pudieran, en ciertas circunstancias, crear un peligro de incendio. Por lo tanto, la conexión a un sistema de distribución de televisión tiene que ser provista a través de un dispositivo que provea aislamiento eléctrico dentro de una gama de frecuencias determinada (aislador galvánico, consulte EN 60728-11).

NOTA

- De acuerdo a los requerimientos en Noruega y Suecia, los requerimientos para aislamiento también son relevantes para dispositivos que pueden conectarse a sistemas de distribución de televisión.

Especificaciones

Elemento		TELEVISOR A COLOR LCD (40" /81,28 cm), LC-40LE820E, LC-40LE820ERU, LC-40LU820E, LC-40LE810E, LC-40LE810ERU, LC-40LX810E	TELEVISOR A COLOR LCD (46" /116,84 cm), LC-46LE820E, LC-46LE820ERU, LC-46LU820E, LC-46LE810E, LC-46LE810ERU, LC-46LX810E	TELEVISOR A COLOR LCD (52" /132,08 cm), LC-52LE820E, LC-52LE820ERU
Panel LCD		Advanced Super View & BLACK TFT LCD (40" /81,8 cm)	Advanced Super View & BLACK TFT LCD (46" /116,84 cm)	Advanced Super View & BLACK TFT LCD (52" /132,08 cm)
Resolución		1.920 x 1.080 x 4 puntos		
Sistema del color de vídeo		PAL/SECAM/NTSC 3,58/NTSC 4,43/PAL 60		
Función del televisor	Estándar del televisor	Analogía	CCIR (B/G, I, D/K, L/L)	
		Digital	DVB-T (2K/8K OFDM), DVB-C	
	Recepción de canales	VHF/UHF	Canal IR A-canal E69 (Digital), canales E2-E69, canales F2-F10, canales I21-I69, canales IR A-IR J	
		CATV	Hiperbanda, canales S1-S41	
Sistema de sintonización del televisor		999 canales (no nórdicos [DTV]) preajustados automáticamente, 9999 canales (nórdicos [DTV]) preajustados automáticamente, 99 canales (ATV) preajustados automáticamente, etiquetado automático, clasificación automática		
ESTÉREO/BILINGÜE		NICAM/A2		
Amplificador del audio		10 W x 2/15 W x 1		
Altavoz		(234 mm x 22 mm) x 2/Ø 110 mm		
Terminales	Antena	UHF/VHF 75 Ω Tipo Din (Analogía y digital)		
	RS-232C	Conector macho D-sub de 9 clavijas		
	EXT 1	SCART (entrada AV, entrada Y/C, entrada RGB, salida TV)		
	EXT 2	Clavija RCA (entrada AV/AUDIO L/R)		
	EXT 3	D-sub mini 15 clavijas		
	HDMI 1 (EXT 4)	HDMI (ARC)		
	HDMI 2 (EXT 5)	HDMI		
	HDMI 3 (EXT 6)	HDMI		
	HDMI 4 (EXT 7)	HDMI		
	USB	USB		
	ETHERNET (10/100)	Conector para red Hogar (sólo la serie de modelos 820)		
	HDMI 2/EXT 3 AUDIO (L/R)	Toma de 3,5 mm Ø ^{*1}		
	DIGITAL AUDIO OUTPUT	Salida audio digital S/PDIF óptico		
	C.I. (Interfaz común)	EN50221, R206001, especificación CI Plus		
OUTPUT/Auriculares	Clavija RCA (AUDIO R/L)/toma Ø 3,5 mm (salida de audio)			
Idioma OSD		Alemán, checo, danés, eslovaco, esloveno, español, estonio, finlandés, francés, griego, holandés, húngaro, inglés, italiano, latvio, lituano, noruego, polaco, portugués, ruso, sueco, turco, ucraniano		
Alimentación requerida		CA 220-240 V, 50 Hz		
Consumo energético (Método IEC62087)	Modelos 820	127 W (0,2 W en espera ^{*2})	147 W (0,2 W en espera ^{*2})	159 W (0,2 W en espera ^{*2})
	Modelos 810	127 W (0,2 W en espera ^{*2})	147 W (0,2 W en espera ^{*2})	
Peso	Modelos 820	19,5 kg (Sin soporte), 23,5 kg (Con soporte)	24,5 kg (Sin soporte), 30,0 kg (Con soporte)	30,0 kg (Sin soporte), 35,0 kg (Con soporte)
	Modelos 810	16,0 kg (Sin soporte), 19,5 kg (Con soporte)	20,5 kg (Sin soporte), 26,0 kg (Con soporte)	
Temperatura de funcionamiento		0 °C a + 40 °C		

*1 Los terminales HDMI 2 y EXT 3 pueden utilizar el mismo terminal de entrada de audio.

*2 El consumo de energía estándar aplica cuando el televisor está ajustado para no recibir datos de la EPG.

• Como parte de nuestra política en continua mejora, SHARP se reserva el derecho a efectuar cambios, sin previa notificación, en el diseño y en las características técnicas para mejorar el producto. Las cifras de las prestaciones de las características indicadas son valores nominales de las unidades de producción. Pueden existir diferencias en estos valores en las unidades individuales.

Especificaciones medioambientales

Elemento		Modelos de 40 pulgadas	Modelos de 46 pulgadas	Modelos de 52 pulgadas
*1 Modo Encendido (W) (MODO HOGAR)		71 W	85 W	96 W
*2 Modo Ahorro energía (W)	Avanzado	69 W	77 W	86 W
*3 Modo Espera (W)		0,20 W	0,20 W	0,20 W
*4 Modo Apagado (W)	Interruptor MAIN POWER	0,01 W o menos	0,01 W o menos	0,01 W o menos
*5 Consumo de energía anual (kWh)		103,7 kWh	124,1 kWh	140,2 kWh
*6 Consumo de energía anual en el Modo Ahorro energía (kWh)	Avanzado	100,7 kWh	112,4 kWh	125,6 kWh

*1 Medido según la IEC 62087 Ed. 2

*2 Para más información acerca de la función Ahorro energía, consulte las páginas relacionadas en este manual del usuario

*3 Medido según la IEC 62301 Ed. 1

*4 Medido según la IEC 62301 Ed. 1

*5 Consumo de energía anual se calcula tomando como base el consumo de energía en el Modo Encendido (MODO HOGAR), viendo televisión 4 horas al día, 365 días al año

*6 Consumo de energía anual se calcula tomando como base el consumo de energía en el Modo Ahorro energía, viendo televisión 4 horas al día, 365 días al año

NOTA

- El consumo de energía en el Modo Encendido varía dependiendo de las imágenes mostradas por el televisor.

Montaje del televisor en una pared

- Este televisor se instalará en la pared solamente con el soporte de montaje en pared y el accesorio* disponibles a través de SHARP (Página 55). El uso de otras ménsulas de montaje en pared puede conducir a una instalación inestable y esto puede causar lesiones graves.
- El montaje del televisor en color LCD requiere unos conocimientos especiales y sólo deberá llevarlo a cabo personal de servicio cualificado. Los clientes no deberán intentar hacer este trabajo ellos mismos. SHARP no se hace responsable del montaje incorrecto ni del montaje que pueda causar accidentes o lesiones.
- Puede preguntar al personal de servicio cualificado acerca de la utilización de ménsula y accesorio* opcionales para montar el televisor en una pared.
- Cuando instale el televisor en la pared, debe acoplar el poste para soporte.
- Separe el soporte para cable de CA en la parte posterior del televisor antes de montar el televisor en una pared.
- * Solamente para modelos de 40 pulgadas.

Configuración de audio para montaje en pared

Cuando monte el televisor en una pared, puede ajustar el sonido a una forma más adecuada ajustando esta función en "Si".

Vaya a "Menú" > "Instalación" > "Ajustes del visionado" > "Conf. audio mont. pared".

Accesorios opcionales

Los accesorios opcionales listados se encuentran disponibles para este televisor en color con pantalla LCD. Adquiera este accesorio en la tienda más cercana.

- En el futuro cercano podrán encontrarse disponibles accesorios opcionales adicionales. Lea el catálogo más reciente para conocer la compatibilidad y la disponibilidad de esos accesorios.

No.	Nombre de pieza	Número de pieza	Notas
1	Soporte de montaje en pared (modelos de 40 pulgadas)	AN-37AG2	El centro de la pantalla del televisor está 7,6 mm por debajo de la marca "A" en el soporte de montaje en pared.
2	Accesorio (modelos de 40 pulgadas)	AN-37P30	
3	Soporte de montaje en pared (modelos de 46 pulgadas)	AN-52AG4	El centro de la pantalla del televisor está 13 mm por debajo de la marca "b" en el soporte de montaje en pared.
4	Soporte de montaje en pared (modelos de 52 pulgadas)	AN-52AG4	El centro de la pantalla del televisor está 1 mm por encima de la marca "b" en el soporte de montaje en pared.

Apéndice

Tabla de clasificación para bloqueo para niños

Clasificación ajustada por el usuario	Calificación emitida														
	EDAD														
	4	5	6	7	8	9	10	11	12	13	14	15	16	17	18
Para todas las edades	✓	–	–	–	–	–	–	–	–	–	–	–	–	–	–
Aprobación de los padres recomendada	✓	✓	✓	✓	✓	–	–	–	–	–	–	–	–	–	–
Adultos	✓	✓	✓	✓	✓	✓	✓	✓	✓	✓	✓	✓	✓	✓	✓

Clasificación ajustada por el usuario	Calificación emitida		
	Para todas las edades	Aprobación de los padres recomendada	Adultos
Para todas las edades	–	–	–
Aprobación de los padres recomendada	✓	–	–
Adultos	✓	✓	–

Lista de abreviaturas

Término abreviado	Significa
ARC	Canal Retorno Audio
ATV	Televisión analógica
CEC	Control de Electrónica del Consumidor
DivX®	Digital Video Express
DNR	Reducción de ruido digital
DTV	Televisión digital
DVB-C	Emisión de vídeo digital-Cable
DVB-T	Emisión de vídeo digital-Terrestre
DVI	Interfaz visual digital
EPG	Guía de Programas Electrónica
HDCP	Protección de contenido digital de gran ancho de banda
HDMI	Interfaz de multimedia de alta definición
MHEG	Grupo de Expertos en Multimedia e Hipermedia
OSD	Visualización en pantalla
PCM	Modulación de código de pulso
USB	Bus de serie universal
WSS	Señalización de pantalla panorámica

Apéndice

Proyecciones dimensionales

LC-52LE820E LC-52LE820ERU

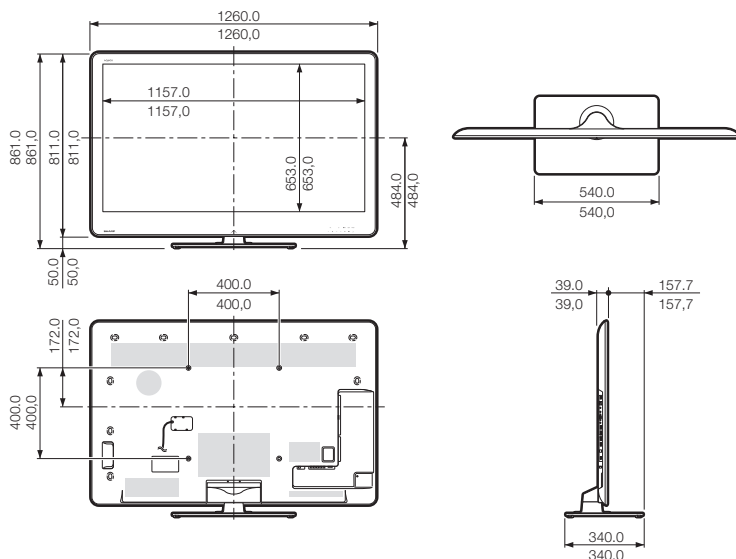

LC-46LE820E LC-46LE820ERU LC-46LU820E LC-40LE820E LC-40LE820ERU LC-40LU820E

() : LC-46LE820E LC-46LE820ERU LC-46LU820E
 [] : LC-40LE820E LC-40LE820ERU LC-40LU820E
 ■ : LC-46LE820E LC-46LE820ERU LC-46LU820E
 LC-40LE820E LC-40LE820ERU LC-40LU820E

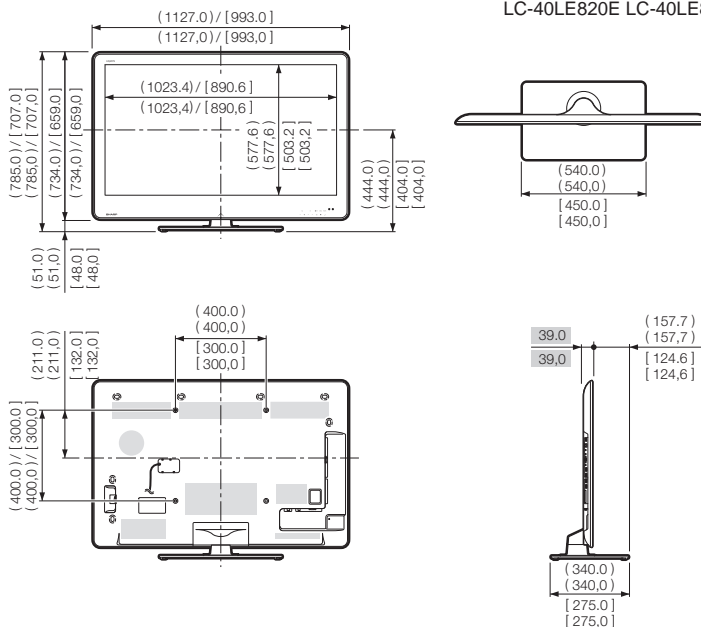

NOTA

- Las dimensiones no incluyen salientes como tornillos y algunas piezas.

Apéndice

LC-46LE810E LC-46LE810ERU LC-46LX810E
LC-40LE810E LC-40LE810ERU LC-40LX810E

() : LC-46LE810E LC-46LE810ERU LC-46LX810E
 [] : LC-40LE810E LC-40LE810ERU LC-40LX810E
 ■ : LC-46LE810E LC-46LE810ERU LC-46LX810E
 ■ : LC-40LE810E LC-40LE810ERU LC-40LX810E

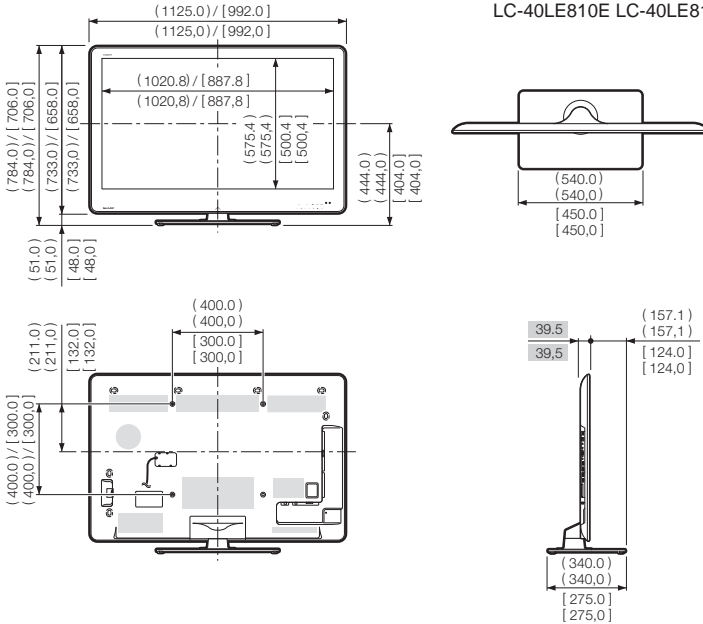

NOTA

- Las dimensiones no incluyen salientes como tornillos y algunas piezas.

Protección medioambiental

“SHARP es una Compañía Respetuosa con la Gente y el Medio Ambiente”

Los Logros de SHARP en el Medio Ambiente

- Reducción del consumo de energía en sus televisores
- Mejora del rendimiento y reducción de costes de proceso al mínimo
- Uso de materiales reciclables y “Respetuosos con el Medio Ambiente”.

Pautas para el usuario sobre la manipulación de embalajes, pilas y televisores usados:

- Embalajes:** Puede depositar el cartón en contenedores especiales que los ayuntamientos disponen para este fin en las ciudades o entregarlo a la tienda donde se compró el TV, si lo aceptan.

La reutilización de materiales de los embalajes puede reducir el consumo de materias primas y el volumen de residuos y basuras.

- Pilas:** Se recomienda usar pilas “limpias” (no contienen mercurio) y al fin de su utilización depositarlas en las tiendas del sector que ya disponen de un contenedor para tal fin.

NO tirarlas al contenedor de basuras

Televisores Usados:

- Pueden ser entregados a la tienda donde lo compraron, si lo admite o contactar con su ayuntamiento y consultar sobre la recogida, reciclaje o reuso de aparatos usados.

Nunca dejar el aparato usado en la calle o en el contenedor de basuras.

Eliminación del televisor al terminar su vida útil



Atención: Su producto está marcado con este símbolo. Esto significa que los productos eléctricos y electrónicos usados no deben mezclarse con la basura doméstica general. Para estos productos hay un sistema de recolección separado.

A. Información sobre eliminación para usuarios particulares

1. En la Unión Europea

Atención: Si quiere desechar este equipo, ¡por favor no utilice el cubo de la basura habitual!

Los equipos eléctricos y electrónicos usados deben tratarse por separado y de acuerdo con legislación que requiere tratamiento, recuperación y reciclaje adecuados de los equipos eléctricos y electrónicos usados. Tras la puesta en práctica por parte de los estados miembros, los hogares de particulares dentro de los estados de la Unión Europea pueden devolver sus equipos eléctricos y electrónicos a los centros de recogida designados sin coste alguno*. En algunos países* es posible que también su vendedor local se lleve su viejo producto sin coste alguno si Ud. compra uno nuevo similar.

*) Por favor, póngase en contacto con su autoridad local para obtener más detalles.

Si sus equipos eléctricos o electrónicos usados tienen pilas o acumuladores, por favor deséchelos por separado con antelación según los requisitos locales.

Al desechar este producto correctamente, ayudará a asegurar que los residuos reciban el tratamiento, la recuperación y el reciclaje necesarios, previniendo de esta forma posibles efectos negativos en el medio ambiente y la salud humana que de otra forma podrían producirse debido a una manipulación de residuos inapropiada.

2. En otros países fuera de la Unión Europea

Si desea desechar este producto, por favor póngase en contacto con las autoridades locales y pregunte por el método de eliminación correcto.

Para Suiza: Los equipos eléctricos o electrónicos pueden devolverse al vendedor sin coste alguno, incluso si no compra ningún nuevo producto. Se puede encontrar una lista de otros centros de recogida en la página principal de www.swico.ch o www.sens.ch.

B. Información sobre Eliminación para empresas usuarias

1. En la Unión Europea

Si el producto se utiliza en una empresa y quiere desecharlo:

Por favor póngase en contacto con su distribuidor SHARP, quien le informará sobre la recogida del producto. Puede ser que le cobren los costes de recogida y reciclaje. Puede ser que los productos de tamaño pequeño (y las cantidades pequeñas) sean recogidos por sus centros de recogida locales.

Para España: Por favor, póngase en contacto con el sistema de recogida establecido o con las autoridades locales para la recogida de los productos usados.

2. En otros países fuera de la Unión Europea

Si desea desechar este producto, por favor póngase en contacto con las autoridades locales y pregunte por el método de eliminación correcto.



Para la Unión Europea: ¡El contenedor de basura con ruedas tachado indica que las baterías usadas no deben mezclarse con los residuos domésticos generales! Existe un sistema de recogida independiente de baterías usadas, para permitir un correcto tratamiento y reciclado de acuerdo con la legislación vigente. Por favor póngase en contacto con las autoridades locales para los detalles del sistema de recogida y reciclaje establecido.

Para Suiza: Las baterías usadas deben ser retornadas al punto de venta.

Para otros países fuera de la Unión Europea: Por favor póngase en contacto con las autoridades locales para un correcto procedimiento de eliminación de las baterías usadas.

The details on this page are only for Russian models
Информация на этой странице относится только к моделям, изготовленным
для России

ИНФОРМАЦИЯ О СЕРТИФИКАЦИИ ПРОДУКЦИИ



ME10

Жидкокристаллические телевизоры марки «SHARP»
Модели: LC-40LE820ERU/LC-46LE820ERU/
LC-52LE820ERU/LC-40LE810ERU/LC-46LE810ERU

Сертифицированы
органом по сертификации
бытовой электротехники ТЕСТБЭТ
(номер в Госреестре РОСС RU .0001.11ME10)

Модели: LC-40LE820ERU LC-46LE820ERU LC-52LE820ERU LC-40LE810ERU LC-46LE810ERU	По безопасности ГОСТ Р МЭК 60065-2005 По ЭМС ГОСТ 18198-89 (Табл.1 (поз.2)) ГОСТ 22505-97 ГОСТ Р 51515-99 ГОСТ Р 51317.3.2.-2006 (Р.6,7) ГОСТ Р 51317.3.3-2008
соответствуют требованиям нормативных документов:	

© Copyright SHARP Corporation 2010. Все права защищены. Воспроизведение, изменение или перевод текста без письменного разрешения владельца прав запрещены, за исключением случаев, предусмотренных в соответствующих разделах авторского права.

Сведения о торговых марках

Все торговые марки и копирайты, упоминаемые в настоящем руководстве, принадлежат соответствующим владельцам авторских прав.

Страна-изготовитель: Произведено в Польше
Фирма-изготовитель: ШАРП Корпорейшн
Юридический адрес изготовителя: 22-22 Нагайке-чо, Абено-ку, Осака 545-8522, Япония

Импортер: ООО «Шарп Электроникс Раша»
Адрес: Россия, 119017, Москва, ул. Большая Ордынка, 40/4
Телефон: +7-495-411-8777

Во исполнение со Статьей 5 Закона Российской Федерации «О защите прав потребителей», а также Указа Правительства Российской Федерации №720 от 16 июня 1997г. устанавливается срок службы данной модели - 7 лет с момента производства при условии использования в строгом соответствии с инструкцией по эксплуатации и применяемыми техническими стандартами.

SHARP®

SHARP ELECTRONICS (Europe) GmbH

Sonninstraße 3, D-20097 Hamburg

SHARP CORPORATION

<http://www.sharp-eu.com>

Printed in Poland
Gedruckt in Polen
Imprimé en Pologne
Stampato in Polonia
Gedruckt in Polen
Impreso en Polonia
Impreso na Polónia
Polonya'da basılmıştır
Надруковано в Польщі
Напечатано в Польше

TINS-E540WJN3
10P08-PL-NG

PIN

--	--	--	--